

# STORMRED



## **STORMRED CLASSIC TRAMPOLINE USER MANUAL**

<b>English</b>	<b>3 – 17</b>
<b>Čeština</b>	<b>18 – 32</b>
<b>Slovenčina</b>	<b>33 – 47</b>
<b>Magyar</b>	<b>48 – 62</b>

# IMPORTANT INFORMATION

- WARNING! ADULT SUPERVISION & GUIDANCE REQUIRED AT ALL TIMES.
- Recommended age 6+ years.
- No somersaults or flips - will cause serious injury.

## WARNING!

- ✧ Max user weight limit:  
8FT, 10FT 120 KG  
12FT,14FT,15FT,16FT 150KG
- ✧ Not suitable for children under 36 months - small parts, choking hazard.
- ✧ The trampoline is intended for outdoor use only.
- ✧ Only one user at a time. Danger of Collision hazard.
- ✧ Always close the net opening before jumping.
- ✧ Jump without shoes.
- ✧ Do not use the mat when it is wet
- ✧ Empty pockets and hands before jumping
- ✧ Always jump in the middle of the mat
- ✧ Do not eat while jumping. It is advisable not to bounce immediately after a meal.
- ✧ Do not exit by a jump
- ✧ Do not use in strong wind conditions and secure the trampoline.
- ✧ The trampoline shall be assembled by an adult in accordance with the assembly instructions and thereafter checked before the first use.
- ✧ Limit the time of continuous usage (make regular stops).

## ADVISORY

- ✧ This trampoline is not intended to be buried in the ground.
- ✧ The trampoline must be placed on a level surface at least 2m from any structures or obstructions such as fence, garage, house, overhanging branches, laundry lines or electrical wires.
- ✧ Do not install the trampoline over concrete, asphalt or any other hard surface. Also not in proximity of other conflicting installations, such as padding / swimming pools, swings, slides or climbing frames.
- ✧ Any modifications made by the consumer to the original trampoline (e.g. the adding of an accessory) shall be carried out according to the instructions of the manufacturer.
- ✧ Inspect trampoline / enclosure net before each use.
- ✧ If an access ladder is used it should be removed when trampoline is not in use.
- ✧ Make sure there are no children / animals / obstructions underneath the trampoline.
- ✧ Access the trampoline through the door of the enclosure net only. Making sure you securely close it before bouncing.  
Use: Ensure the door is securely closed before bouncing.
- ✧ Don't intentionally rebound off the enclosure net as this will weaken it.
- ✧ Only attach manufacturer approved accessories to the trampoline and enclosure net.
- ✧ Always jump in the middle of the mat and practice bounce techniques safely with adult supervision and guidance.

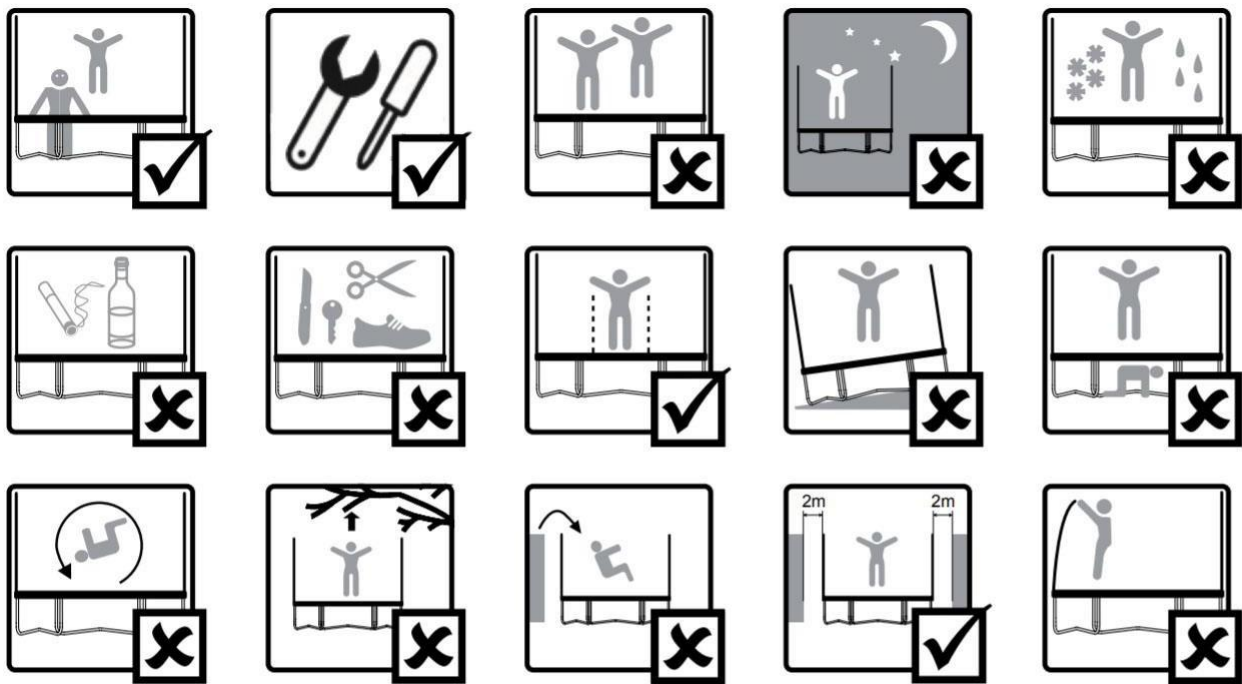

## ASSEMBLY AND MAINTENANCE INSTRUCTIONS

- ✧ Attention to the need to carry out checks and maintenance of the main parts (frame, suspension system, mat, padding, and enclosure) at the beginning of each season and also at regular intervals of every 2 weeks, pointing out that if these checks are not carried out, the trampoline could become dangerous.
- ✧ Check all nuts and bolts for tightness and tighten when required.
- ✧ Check that all spring-loaded (pit pin) joints are still intact and cannot become dislodged during play.
- ✧ Check all coverings and sharp edges and replace when required.
- ✧ Retain the maintenance instruction manual.
- ✧ Outdoor trampolines should be equipped with a device that in strong wind conditions avoid displacement due to wind (e.g. steel bars in the ground or loads like sand bag or water bags) and/or items catching wind like net and mat should be removed.
- ✧ In certain countries during winter period, the snow load and the very low temperature can damage the trampoline. It is recommended to remove the snow and store the mat and the enclosure indoor.
- ✧ Check that mat, padding, enclosure and soft surface are without defects.
- ✧ NOTE: Sunlight, rain, snow and extreme temperatures reduce the strength of these parts over time.
- ✧ Make sure that the hook-and-loop fasteners are closed correctly during use of trampoline!
- ✧ Trampoline and net should be packed away in winter. Make sure all parts are dry and packed securely. Store dry to support product longevity. Always be aware of wear and tear due to weather and wind.
- ✧ We recommend securing the trampoline in strong winds. Tie the trampoline down with ropes attached to the trampoline pad. Tie the trampoline down in a minimum of three places distributed evenly across the trampoline frame.
- ✧ Do not secure the legs as these may become misaligned and ruin the trampoline. Dismantle or remove the trampoline completely, if required. It may result in great danger if the trampoline is not secured in strong winds.
- ✧ If the trampoline is not used for short periods of time and to avoid jump mat debris caused by fallen leaves and twigs, It's recommended usage of a Weather Cover. When the trampoline is not used for a longer period of time (e.g. during the winter). It's recommended storing the trampoline, especially the protective padding, in a dry area to support product longevity.

## MOVING INSTRUCTIONS

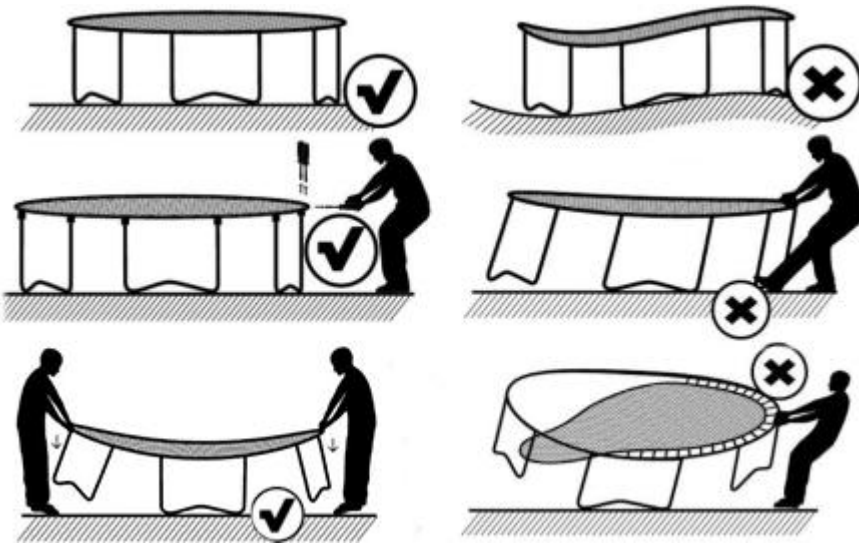

PLEASE READ THESE ASSEMBLY GUIDELINES BEFORE STARTING TO ASSEMBLE THE TRAMPOLINE. INCORRECT ASSEMBLY WILL CAUSE DAMAGE TO THE TRAMPOLINE FRAME.

- ✧ Make sure the trampoline is placed on level ground. Uneven ground surfaces may cause the trampoline frame to warp.
- ✧ Make sure that all bolts holding the frame joints are tightened completely before installing the springs. Failure to do this properly will cause the frame to warp.
- ✧ Make sure NOT to use one's leg to push against the trampoline leg or frame when loading the springs. It will cause the trampoline to warp.
- ✧ DO NOT load the springs onto the frame on only one side of the trampoline. Uneven distribution of tension from the springs will cause the frame to warp.
- ✧ If the trampoline frame warps up, do not be alarmed as the "Quad-lock" system is designed to be flexible. Push down on the part of the frame that warped with two people as shown. The frame will level out.
- ✧ Moving trampoline. If the trampoline and enclosure needs to be moved, it should be moved by two persons at least, kept horizontal, and lifted slightly. If necessary, the trampoline and enclosure can be taken for moving. To take the trampoline apart, follow the assembly steps in reverse order.
- ✧ If you need to move the trampoline, two people should be used at least. All connector points should be wrapped secured with weather resistant tape, such as duct tape. This will keep the frame intact during the move and prevent the connector points from dislocating and separating. When moving, lift the trampoline slightly of the ground and keep it horizontal to the ground. For any type of other move, you should disassemble the trampoline.

## BASIC TRAMPOLINE SKILLS

### Fundamental Bounce

Start from a standing position with your head erect and your eyes on the frame pad.

Swing your arms forward and up in a circular motion.

Bring your feet together and point your toes downward while in the air.

Keep your feet about 30 cm (15 in.) apart when landing on the bed.

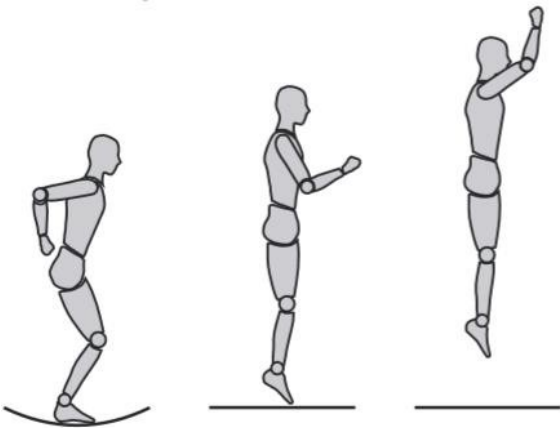

### Knee Drop

Start bouncing from a standing position, keeping your eyes on the frame pad.

Land on your knees, keeping your back straight and your body erect.

Bounce back to an erect position.

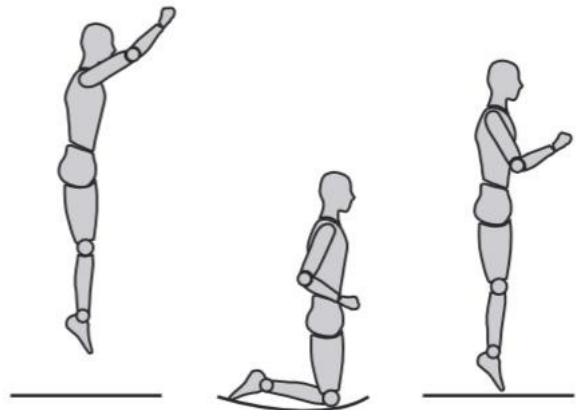

### Seat Drop

Land in a sitting position with your legs parallel to the bed.

Place your hands on the bed beside your hips.

Push with your hands to return to an erect position.

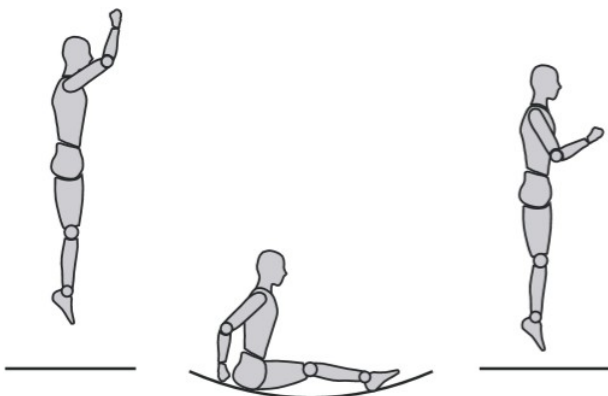

### Front Drop

Start from a low bounce and land on the bed in a prone position.

Keep your head up and your arms extended forward on the bed.

Push with your arms to return to an erect position.

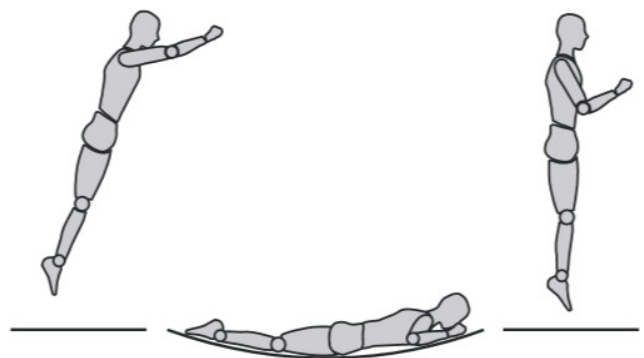

**A certified trampoline instructor should be contacted to further develop your trampoline skills.**









**Please read the assembly instructions before beginning to assemble the product.**

Please refer to the table below for parts description and numbering.

Make sure you have all the parts listed. If you are missing any parts, please contact place of purchase.

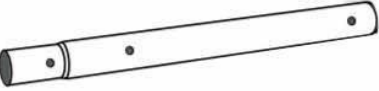
Please use gloves to protect your hands from pinch points during assembly. When you are ready to start, make sure that you have plenty of space and a clean dry area for assembly.

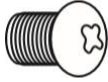
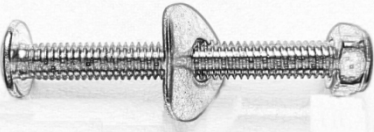
### Trampoline Part List

Item	Photo	Part	8FT	10FT	12FT	14FT	15FT	16FT
A		Frame Cover	1	1	1	1	1	1
B		Jumping Mat	1	1	1	1	1	1
C		Top Rail	6	6	8	12	12	12
D		Spring	48	60	72	96	108	108
E		Leg Extension	0	6	8	12	12	12
F		W-Shaped Leg	3	3	4	6	6	6
G		Spring tool T-hook	1	1	1	1	1	1
H		Screw	0	6	8	12	12	12
I		Longer Screw	0	0	0	6	6	6
J		Screwdriver	0	1	1	1	1	1

**ATTENTION:** 2 adults in good physical condition are required for the following assembly. Wear proper shoes and maintain balance to prevent a fall. Failure to follow all instructions and warnings exactly may result in serious injury.

## Step 1: Trampoline Frame Assembly

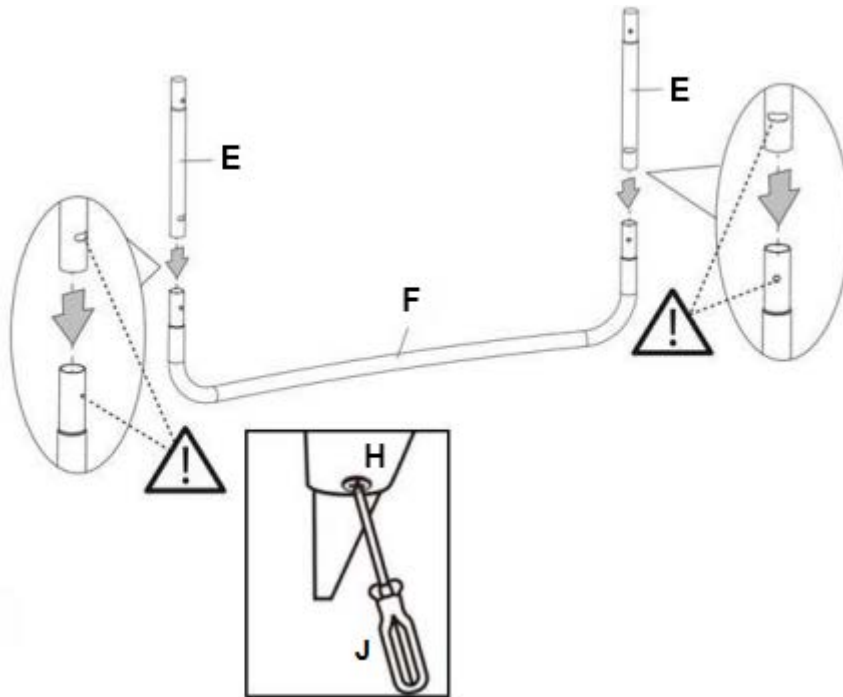

1. By attaching two Leg Extension (E) to W-shaped Legs (F), to form a “U” shaped with Screws (H) by Screwdriver (J). Repeat this step with the remaining pieces to make the rest U legs. Leave to one side when finished.

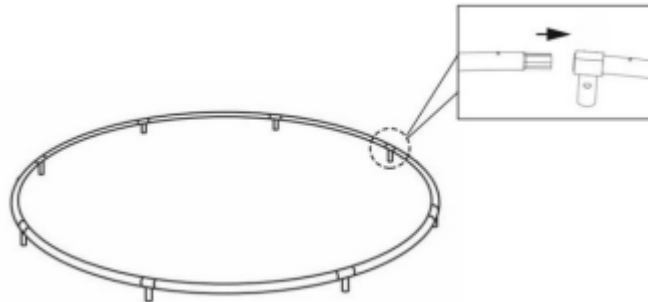

2. Begin by attaching Top Rails (C) to form a large circle.

**Tip:** Have a second person or use a wall to apply some resistance against the frame to help it shift into place.

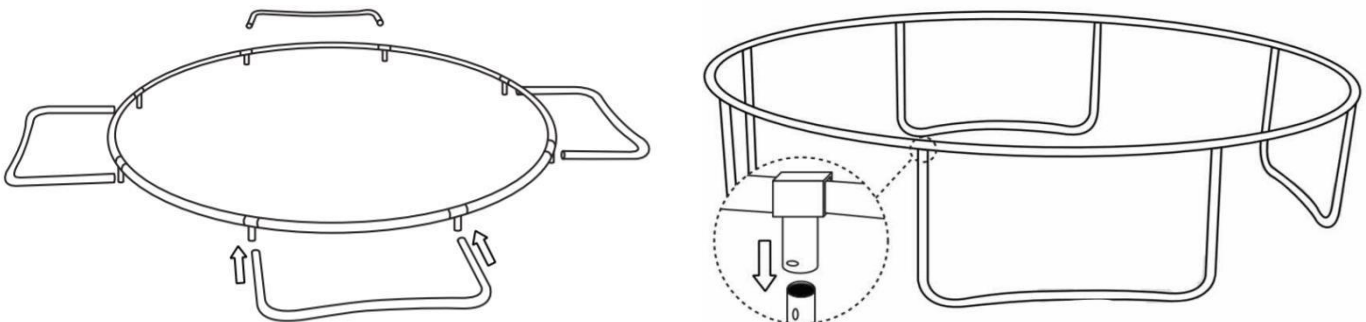

3. Two people will be necessary at this point to assemble the trampoline. One person lifts up the circle frames. The other person lifts the W shaped leg tubes to a standing (vertical) position and inserts the T-connectors into a U shaped leg tubes. Ensure the locking holes are aligned.



## Step 2: TRAMPOLINE MAT & COVER ASSEMBLY



**WARNING:** 2 adults may be required to complete placement of all springs. Springs will create high levels of tension when assembled. Please take care not to pinch your fingers.

Ensure the holes are facing inside.

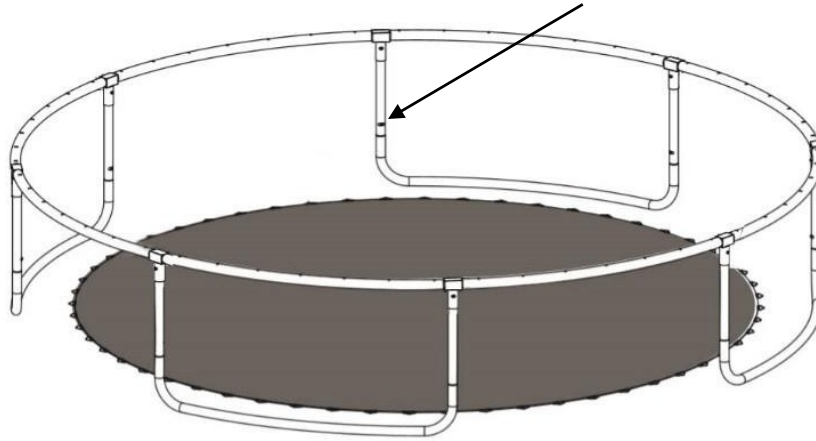

4. Lay out the Jumping Mat (B) inside the frame.

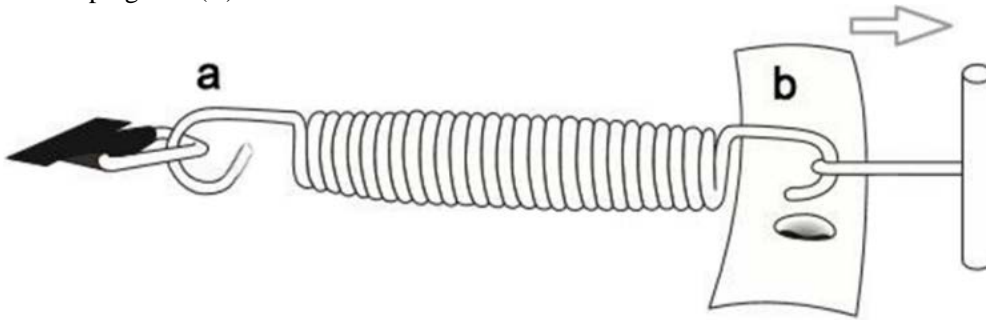

5. put end 'a' of the spring into trampoline Jumping Mat (B) rings, then take Spring (D) and insert end 'b' into Top rail tube.

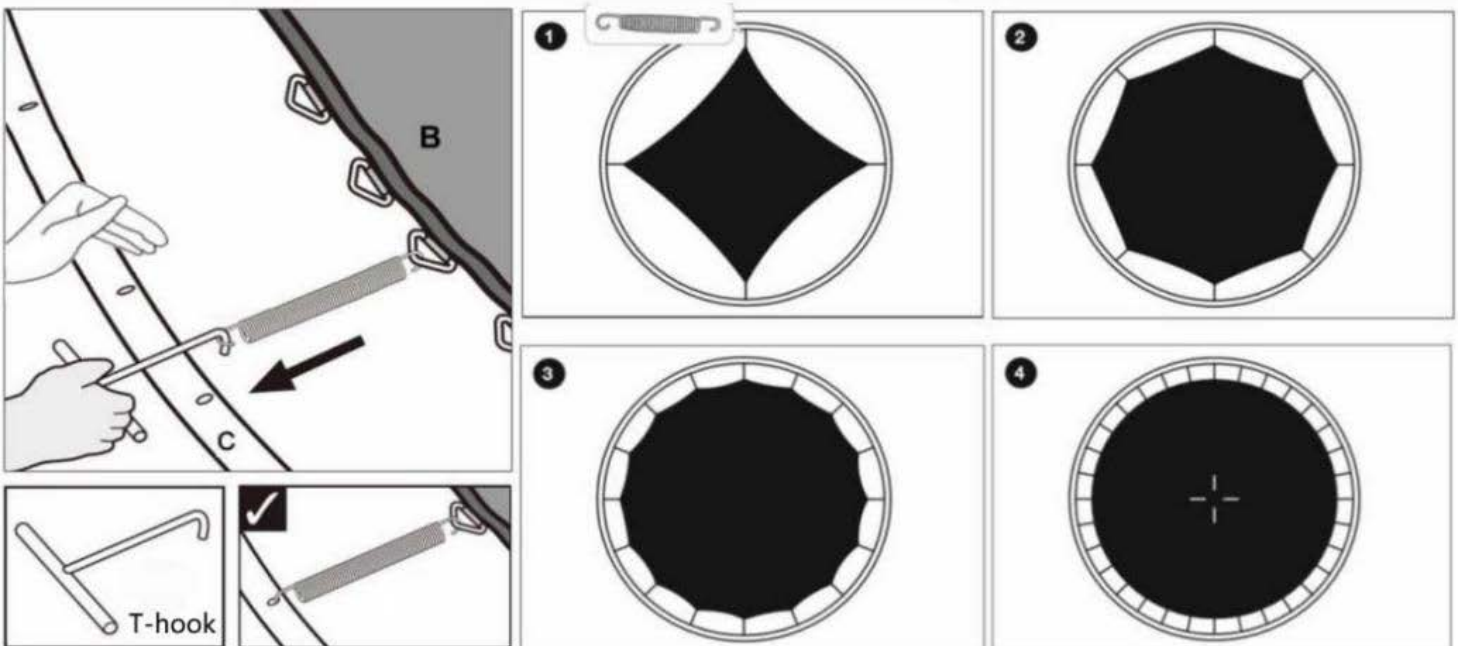

6. Hold Spring Tool T-hook (G) overhand and pull spring hook towards Top rail (C) as picture shown; drop hook into frame hole until it latches on completely, tap it down if hook is not completely in the hole.

**Important:**

**Springs must be assembled on top rail in this right way around, and fully inserted into the hole on the top of the frame.**

**⚠ TOP TIP!**

**The placement of the next spring must be on the opposite side of frame, then center adjacent, then opposite. It must be done this way so the tension of the spring is spread equality.**

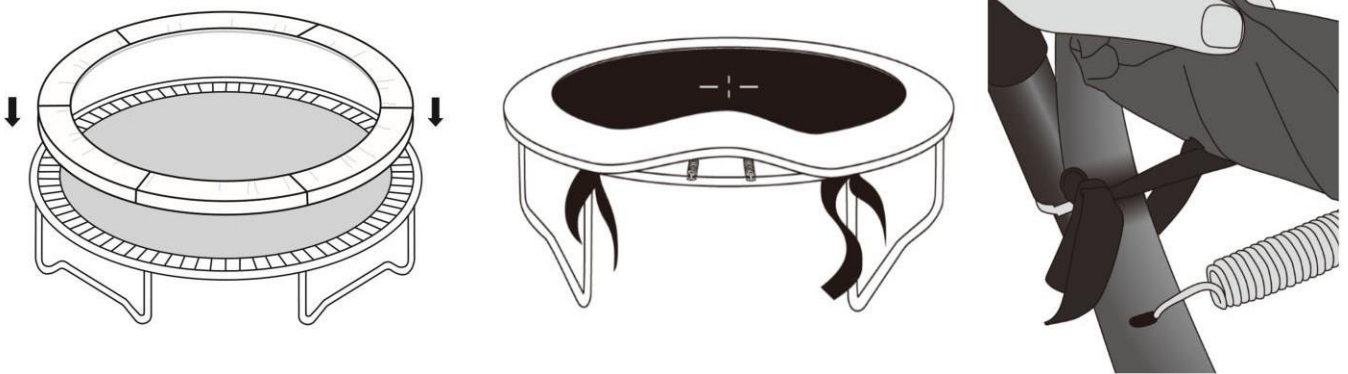







7. Lay Frame Cover (A) on outer edge, so springs are covered. It should be fitted like a shower cap. Please ensure it covers all metal parts.
8. Tie the strap located at the under side of the Frame Cover to frame. Do not tie them to the springs.

## Classic Trampoline Safety Net User Manual

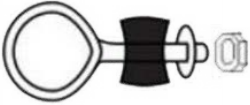

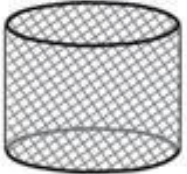
## Safety Net Parts List:

Item	Photo	Part	8FT	10FT	12FT	14FT	15FT	16FT
K		Bottom tube	6	6	8	6	6	6
L		Top tube	6	6	8	6	6	6
M		O-shape screw	6	6	8	6	6	6
N		Fork screw	6	6	8	6	6	6
O		Enclosure net	1	1	1	1	1	1
P		Spanner	1	1	1	1	1	1

### Steps :

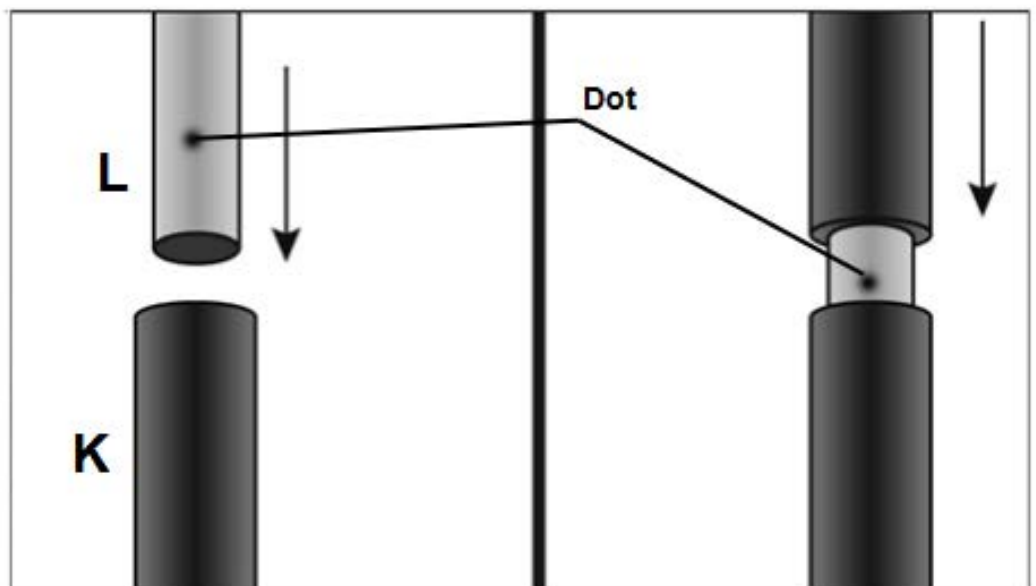

1. Connect the Bottom Tube (K) to the Top Tube(L). **Note: There are sunken Dots at the end of Top Tubes.**



2. Insert the Pole Tube into the Enclosure net sleeves (O) as above picture shown.

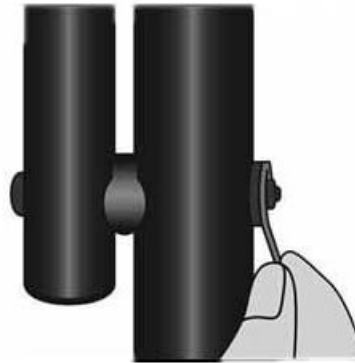
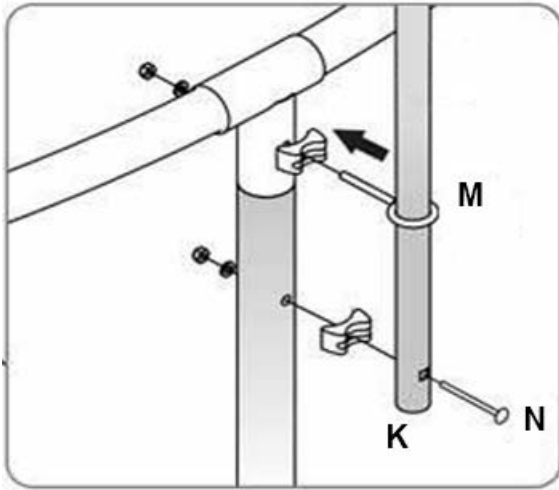
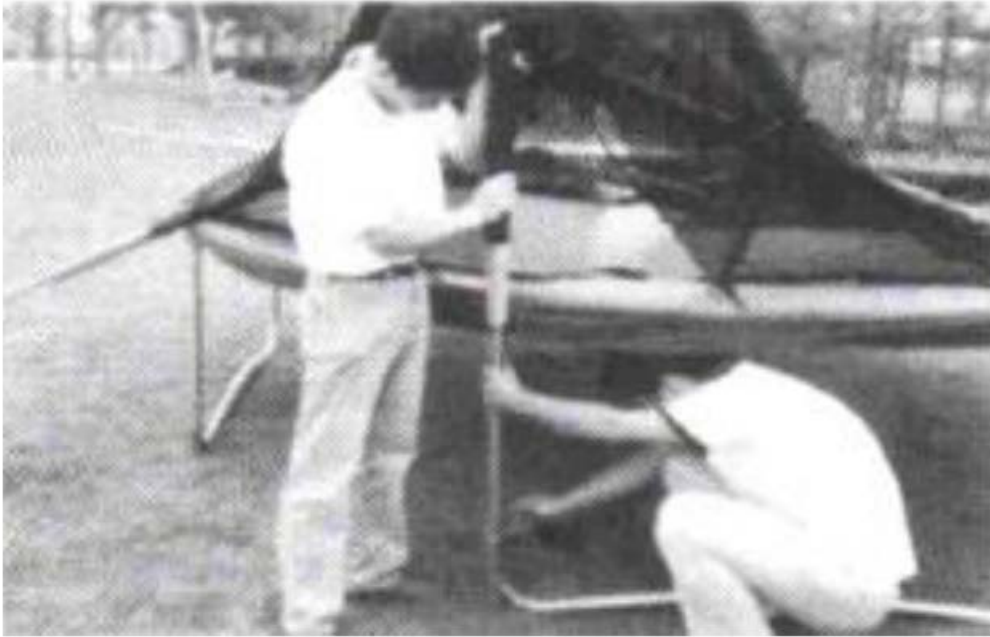

3. One person hold the net pole steady, another one firmly fix the Bottom Tube (K) to the leg extension with the O-shape Screw (M) and Fork Screw (N), then fasten the fork screw by Spanner (P).

( Trampoline 14FT, 15FT,16FT only have 6 poles, firmly fix the Leg Extension and top rail with Longer Screw (I) at the place which no poles .)





4. Attach the buckles on the jumping mat V-rings, and hang up ladder on the top rail which under the entrance of enclosure net.

5. Your trampoline safety enclosure is now complete!



 **WARNING**

You should go back now and double check to see whether you have fastened the jigs use the screw sets or not, so the safety net stands stiff. Otherwise, the safety net will not function properly.  
Then finish assembling.

# IMPORTANT

**For your safety, make sure to securely fasten enclosure entrance prior to using trampoline with safety net.**

## PLEASE READ!!!

**IN CASE OF MISSING OR BROKEN PARTS, PLEASE CONTACT PLACE OF**

**PURCHASE FOR ASSISTANCE.**

**WARNING:** The supplier is not liable for any injuries caused by using the trampoline.

### **BEFORE YOU BEGIN USING YOUR TRAMPOLINE**

**Read and understand all the information provided to you in this manual.**

As with all physical sports and activities, there is some risk of injury if care is not taken. To avoid injuries and ensure your future enjoyment of the trampoline, be sure to follow these safety rules and tips.

#### **GENERAL SAFETY INSTRUCTIONS**

- Please read and follow all instructions before you start using your trampoline.
- You should inspect the safety net before each use for bent steel tubes, torn mat, loose or broken springs and overall stability of the trampoline. Always ensure that the equipment is working normally and safely before you use your trampoline.
- Never have more than one person bouncing on the trampoline at one time. The safety net has been designed for use by only one person.
- Adult supervision is required for children using the trampoline. The safety net is not intended to replace adult supervision.
- This product is only intended for use at home.
- Do not use the trampoline in windy conditions.
- To prevent falls and entanglement, trampoline users should enter and exit carefully, using the door only. Adults should assist young children in and out of the safety net.
- Do not stand on the middle of top rail.



## **SAFETY NET ASSEMBLY**

**Please read the assembly instructions before beginning assembly.**

- The safety net must be assembled by adults. Two or more people are required for assembly.
- Please refer to the table above for parts description and numbering. Before you start assembling, make sure you have all the parts listed. If you are missing any parts, please contact the retailer that you purchased the trampoline from.
- Wear gloves to protect your hands from pinching during assembly.
- When you are ready to start, make sure that you have plenty of space and a clean, dry area for assembly.

# DŮLEŽITÉ INFORMACE

- VAROVÁNÍ! DOZOR DOSPĚLÝCH JE VŽDY VYŽADOVÁN.
- Doporučený věk 6+.
- Žádné kotrmelce nebo salta – mohou způsobit vážná zranění.

## VAROVÁNÍ!

- ✧ Maximální hmotnost:  
8FT, 10FT 120 KG  
12FT,14FT,15FT,16FT 150KG
- ✧ Nevhodné pro děti do 3 let - malé části, nebezpečí udušení.
- ✧ Trampolína je určena pouze pro venkovní použití.
- ✧ Pouze pro jednoho uživatele najednou. Nebezpečí kolize.
- ✧ Před použitím vždy zavřete vchod v síti.
- ✧ Skákejte bez bot.
- ✧ Nepoužívejte trampolínu, pokud je mokrá.
- ✧ Před použitím vyprázdněte kapsy.
- ✧ Vždy skákejte uprostřed skákací plachty.
- ✧ Nejezte při skákání. Doporučuje se neskákat ihned po jídle.
- ✧ Nevyskakujte z trampolíny vchodem v síti.
- ✧ Nepoužívejte trampolínu za silného větru a zajistěte ji.
- ✧ Trampolínu musí sestavit dospělá osoba v souladu s montážními pokyny a poté ji před prvním použitím zkontrolovat.
- ✧ Omezte čas nepřetržitého používání (pravidelně zastavujte).

## UŽITEČNÉ RADY

- ✧ Tato trampolína není určena k zakopání do země.
- ✧ Trampolína musí být umístěna na rovném povrchu nejméně 2 m od jakýchkoli konstrukcí nebo překážek, jako je plot, garáž, dům, převislé větve, šňůra na prádlo nebo elektrické vodiče.
- ✧ Neinstalujte trampolínu na beton, asfalt nebo jiný tvrdý povrch. Rovněž ne v blízkosti jiných konfliktních zařízení, jako jsou bazény, houpačky, skluzavky nebo prolézačky.
- ✧ Jakékoli úpravy původní trampolíny provedené spotřebitelem (např. přidání příslušenství) musí být provedeny podle pokynů výrobce.
- ✧ Před každým použitím zkontrolujte trampolínu a ochrannou síť.
- ✧ Pokud se používá přístupový žebřík, měl by se odstranit, když se trampolína nepoužívá.
- ✧ Pod trampolínu nesmí být žádné děti / zvířata / překážky.
- ✧ Na trampolínu vstupujte pouze vchodem v síti. Ujistěte se, že jste vchod bezpečně zavřeli, než začnete skákat.  
Použití: Před odrazem se ujistěte, že je vchod bezpečně zavřený.
- ✧ Neskákejte úmyslně na ochrannou síť, protože by ji to oslabilo.
- ✧ Na trampolínu a ochrannou síť připojujte pouze příslušenství schválené výrobcem.
- ✧ Skákejte vždy uprostřed trampolíny s dohledem a vedením dospělých.

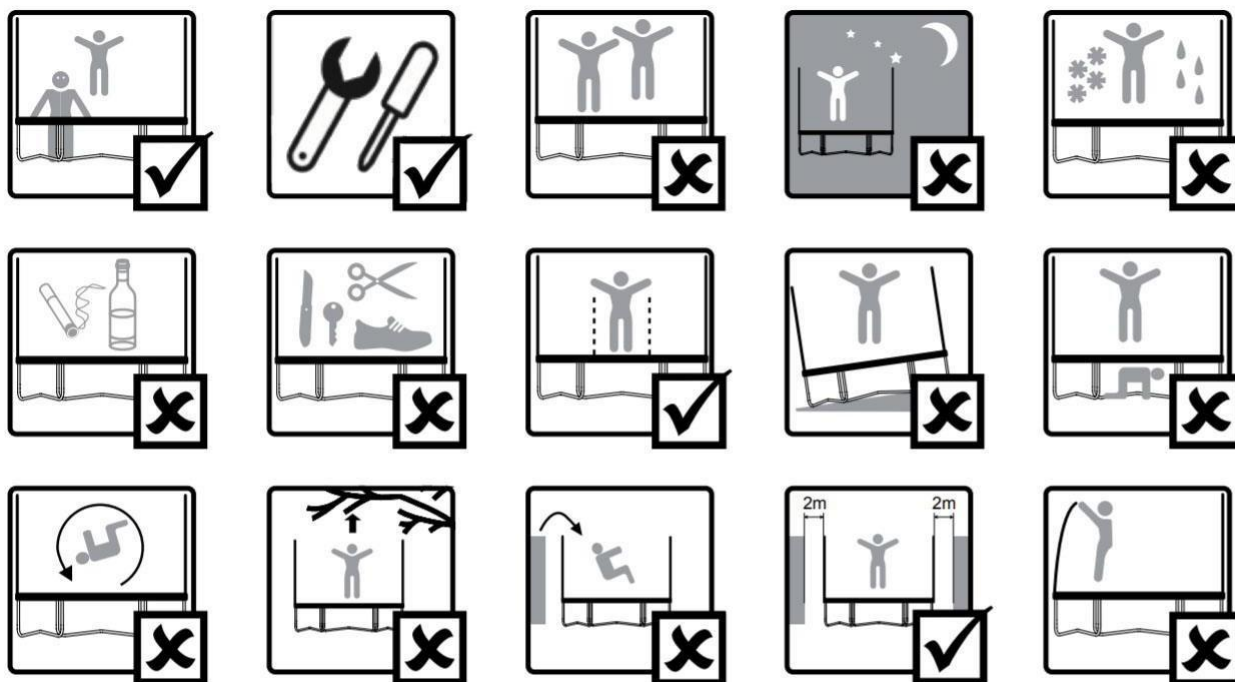

## POKYNY K MONTÁŽI A ÚDRŽBĚ

- ✧ Nutné provádět kontroly a údržbu hlavních dílů (ochranné sítě, ochranného rámu, skákací plachty a pružin) na začátku každé sezóny a také v pravidelných dvoutýdenních intervalech. Pokud tyto kontroly nejsou prováděny, trampolína by se mohla stát nebezpečnou.
- ✧ Zkontrolujte dotažení všech matic a šroubů a případně je dotáhněte.
- ✧ Zkontrolujte, zda jsou všechny pružiny stále neporušené a nemohou se během používání uvolnit.
- ✧ Zkontrolujte všechny kryty a ostré hrany a v případě potřeby je vyměňte.
- ✧ Uschovejte návod k údržbě.
- ✧ Venkovní trampolíny by měly být vybaveny zařízením, které za silného větru neumožňuje přemístování vlivem větru (např. ocelové tyče v zemi nebo břemena jako vak na písek nebo vodní vaky), předměty zachycující vítr, jako je ochranná síť a skákací plachta, by měly být odstraněny.
- ✧ V některých zemích může během zimního období trampolínu poškodit sněhové zatížení a velmi nízká teplota. Doporučuje se odklízení sněhu a skladování skákací plachty a ochranné sítě uvnitř.
- ✧ Zkontrolujte, zda skákací plachta, ochranná síť, ochranný rám a pružiny nejsou poškozené.
- ✧ POZNÁMKA: Sluneční světlo, déšť, sníh a extrémní teploty časem snižují pevnost těchto částí.
- ✧ Při používání trampolíny se ujistěte, že je suchý zip správně uzavřen!
- ✧ Trampolína a ochranná síť by měly být v zimě zabaleny. Ujistěte se, že jsou všechny díly suché a bezpečně zabalené. Skladujte v suchu, abyste podpořili životnost produktu. Vždy pamatujte na opotřebení vlivem počasí a větru.
- ✧ Doporučujeme trampolínu zajistit a uvázat při silném větru. Uvažte trampolínu minimálně na třech místech rovnoměrně rozmístěných po rámu trampolíny.
- ✧ Nezabezpečujte nohy trampolíny, protože by mohly být nesprávně vyrovnány a poškodit trampolínu. V případě potřeby trampolínu úplně demontujte. Pokud není trampolína zajištěna při silném větru, může to vést k velkému nebezpečí.
- ✧ Pokud se trampolína delší dobu nepoužívá (např. v zimě), doporučuje se použít kryt proti počasí, aby se zabránilo poničení skákací plachty způsobené spadáním listů a větvíčkami. Trampolínu, zejména ochranné části, se doporučuje skladovat na suchém místě, aby se prodloužila životnost produktu.

## MANIPULACE S TRAMPOLÍNOU

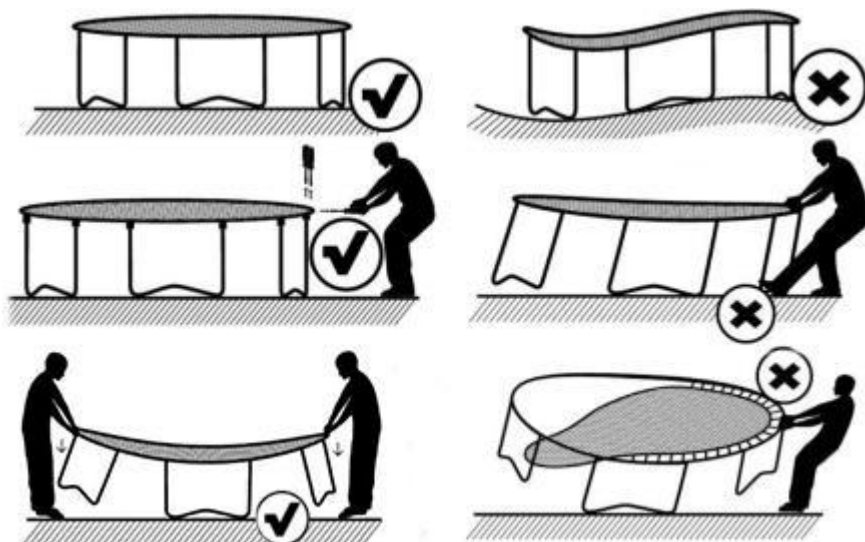

PŘED ZAČÁTKEM MONTÁŽE TRAMPOLÍNY SI PROSÍM PŘEČTĚTE TYTO POKYNY. NESPRÁVNÁ MONTÁŽ ZPŮSOBÍ POŠKOZENÍ RÁMU TRAMPOLÍNY.

- ✧ Ujistěte se, že je trampolína umístěna na rovném povrchu. Nerovnoměrné povrchy mohou způsobit pokřivení rámu trampolíny.
- ✧ Před instalací pružin se ujistěte, že jsou všechny šrouby, které drží spoje rámu, zcela utažené. Pokud tak neučiníte, rám se zdeformuje.
- ✧ NETLAČTE vlastní vahou proti noze nebo rámu trampolíny. Způsobí to pokřivení trampolíny.
- ✧ NENECHÁVEJTE pružiny pouze na jedné straně rámu trampolíny. Nerovnoměrné rozložení napětí pružin způsobí deformaci rámu.
- ✧ Pokud se rám trampolíny pokříví, neznepokojte se, protože systém „Quad-lock“ je navržen tak, aby byl flexibilní. Dvě osoby zatlačí na část rámu, která se zdeformovala, tak jak je znázorněno na obrázku. Rám se vyrovná.
- ✧ Pokud je třeba s trampolínou pohnout, měly by s ní pohybovat alespoň dvě osoby, udržovat ji vodorovně, mírně ji zvednout a přenést. Při demontáži trampolíny postupujte v opačném pořadí.
- ✧ Pokud potřebujete trampolínu přesunout, měly by s ní pohybovat alespoň dvě osoby. Všechny spojovací body by měly být zabaleny a zajištěny páskou odolnou proti větru, například lepicí páskou. Tím se během pohybu zachová neporušený rám a zabrání se posunutí a oddělení spojovacích bodů. Při pohybu trampolínu mírně zvedněte ze země a udržujte ji vodorovně se zemí. U jakéhokoli jiného typu pohybu byste měli trampolínu rozebrat.

## ZÁKLADNÍ SKOKY

### Základní skok

Začněte ze stoje s hlavou vztyčenou a pohledem před sebe.

Pohybujte rukama dopředu a nahoru kruhovým pohybem.

Spojte chodidla a prsty směřujte dolů, když jste ve vzduchu.

Když dopadáte, udržujte nohy asi 30 cm od sebe.

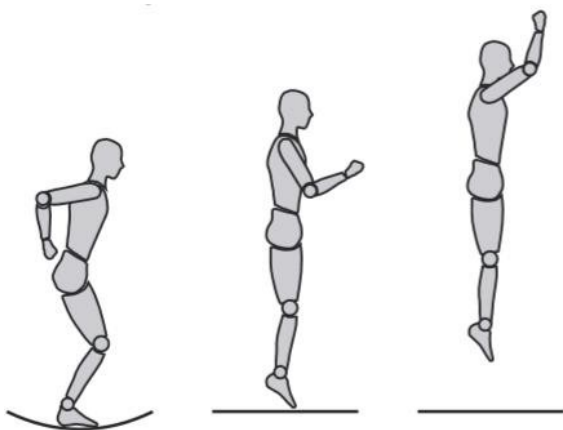

### Skok na kolena

Začněte ze stoje s hlavou vztyčenou a pohledem před sebe.

Dopadněte na kolena, udržujte záda rovně a tělo vztyčené.

Vraťte se zpět do vzpřímené polohy.

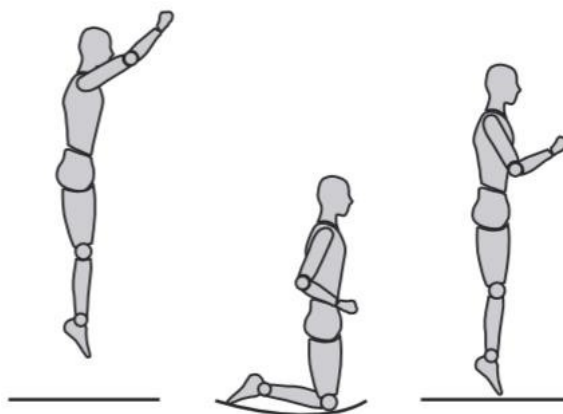

### Skok do sedu

Dopadněte do sedu s nohama rovnoběžnými se skákací plachtou.

Položte ruce vedle boků, když dosedáte.

Zatlačte rukama a vraťte se do vzpřímené polohy.

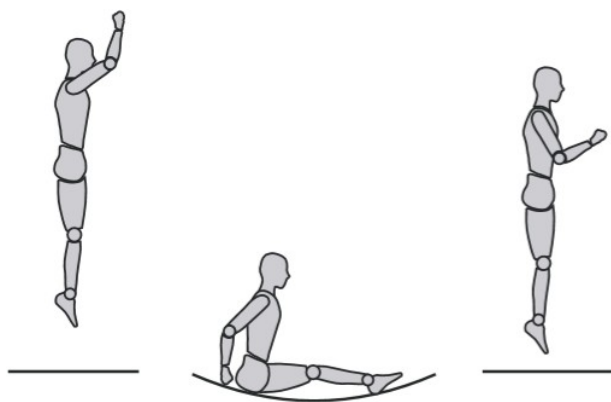

### Skok na břicho

Začněte nízkým odrazem a dopadněte na skákací plachtu v poloze na břiše.

Hlavu držte vzhůru a paže natažené dopředu.

Zatlačte rukama a vraťte se do vzpřímené polohy.

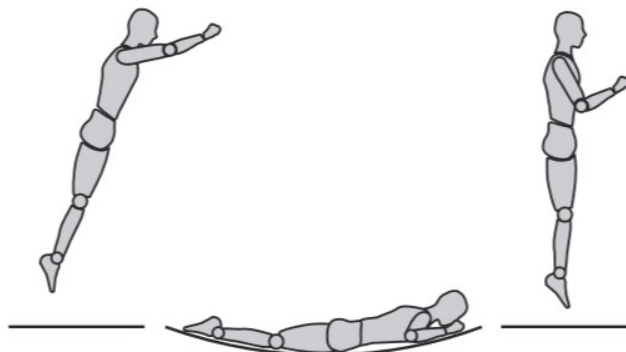

Pokud si přejete dále rozvíjet vaše dovednosti, měli byste kontaktovat certifikovaného instruktora.









## Před zahájením montáže si přečtěte montážní pokyny.

Popis a číslování dílů naleznete v následující tabulce.

Ujistěte se, že máte všechny uvedené součásti. Pokud vám chybí některé součásti, kontaktujte místo nákupu.

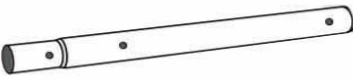
Během montáže používejte rukavice, abyste si chránili ruce před zraněním. Až budete připraveni začít, ujistěte se, že máte dostatek místa a čistý suchý prostor pro montáž.

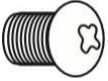
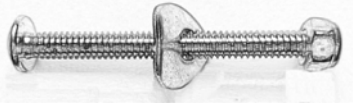
## Seznam částí trampolíny

Položka	Část	Popis	8FT	10FT	12FT	14FT	15FT	16FT
A		Kryt rámu	1	1	1	1	1	1
B		Skákací plachta	1	1	1	1	1	1
C		Horní kolejnice	6	6	8	12	12	12
D		Pružina	48	60	72	96	108	108
E		Prodlužovací trubice	0	6	8	12	12	12
F		Noha ve tvaru W	3	3	4	6	6	6
G		T- hák	1	1	1	1	1	1
H		Šroub	0	6	8	12	12	12
I		Dlouhý šroub	0	0	0	6	6	6
J		Šroubovák	0	1	1	1	1	1

**POZOR:** Pro následující montáž jsou zapotřebí 2 dospělí lidé v dobrém fyzickém stavu. Noste správnou obuv a udržujte rovnováhu, abyste zabránili pádu. Nedodržení všech pokynů a varování může mít vážné následky.

## Krok 1: Sestava rámu trampolíny

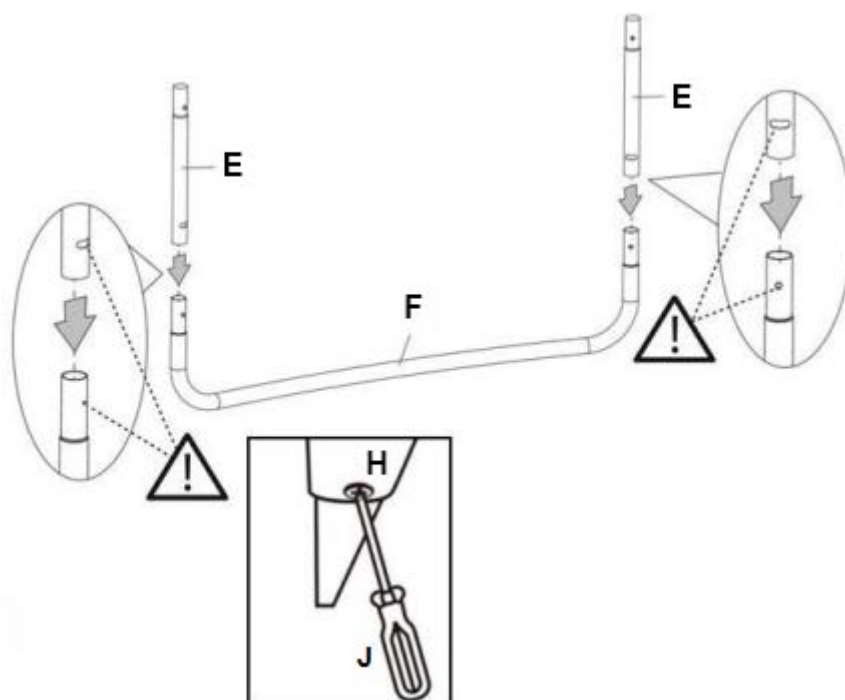

1. Připojte dvě prodlužovací trubice (E) k nohám ve tvaru W (F) a vytvořte šroubovákem (J) tvar „U“ pomocí šroubů (H). Opakujte tento krok se zbývajícími částmi.

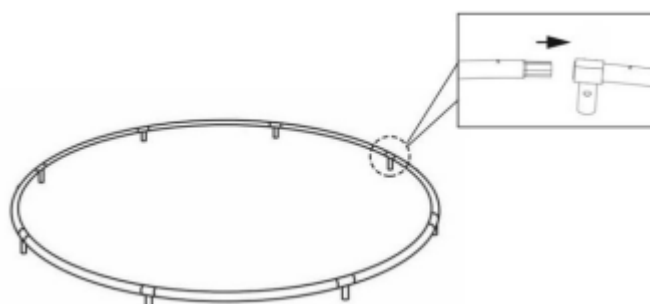

2. Začněte připojením horních kolejnic (C) a vytvořte velký kruh.

**Tip:** Požádejte druhou osobu nebo použijte zeď, abyste na rám vyvinuli určitý odpor, který mu pomůže posunout se na místo.

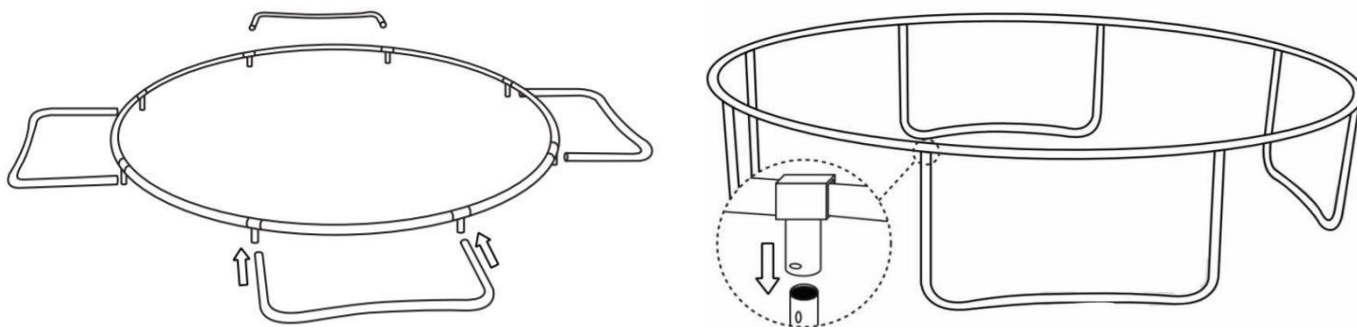

3. V tomto okamžiku budou k sestavení trampolíny nezbytné dvě osoby. Jedna osoba zvedne kruhové rámy. Druhá osoba zvedne nohy ve tvaru W do stojaté (vertikální) polohy a vloží do konektorů. Ujistěte se, aby byly zajišťovací otvory zarovnané.

## Krok 2: MONTÁŽ SKÁKACÍ PLACHTY A KRYTU



**UPOZORNĚNÍ:** K dokončení umístění všech pružin mohou být zapotřebí 2 dospělé osoby. Pružiny vytvoří po sestavení vysokou úroveň napětí. Dávejte pozor, abyste si nepřiskřípli prsty.

Zajistěte tak, aby otvory směřovaly dovnitř.

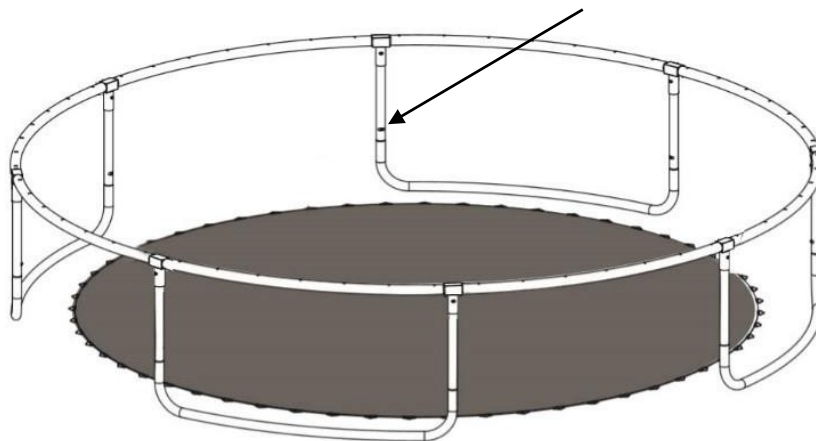

4. Umístěte skákací plachtu (B) dovnitř rámu.

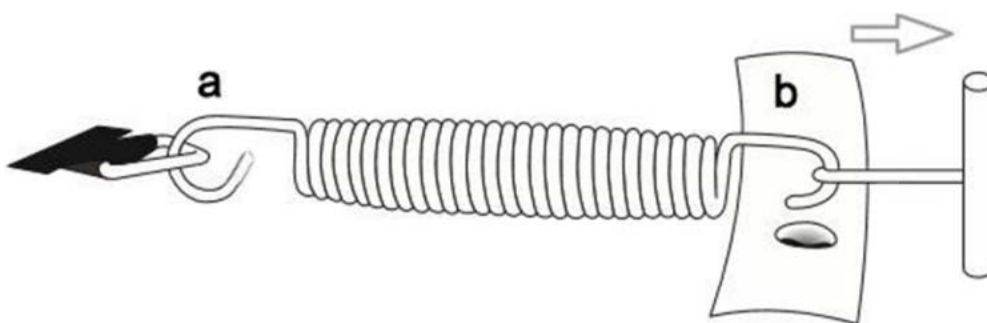

5. Vložte konec pružiny „a“ do úchyťů skákací plachty (B), poté vezměte pružinu (D) a vložte konec „b“ do trubice horní kolejnice.

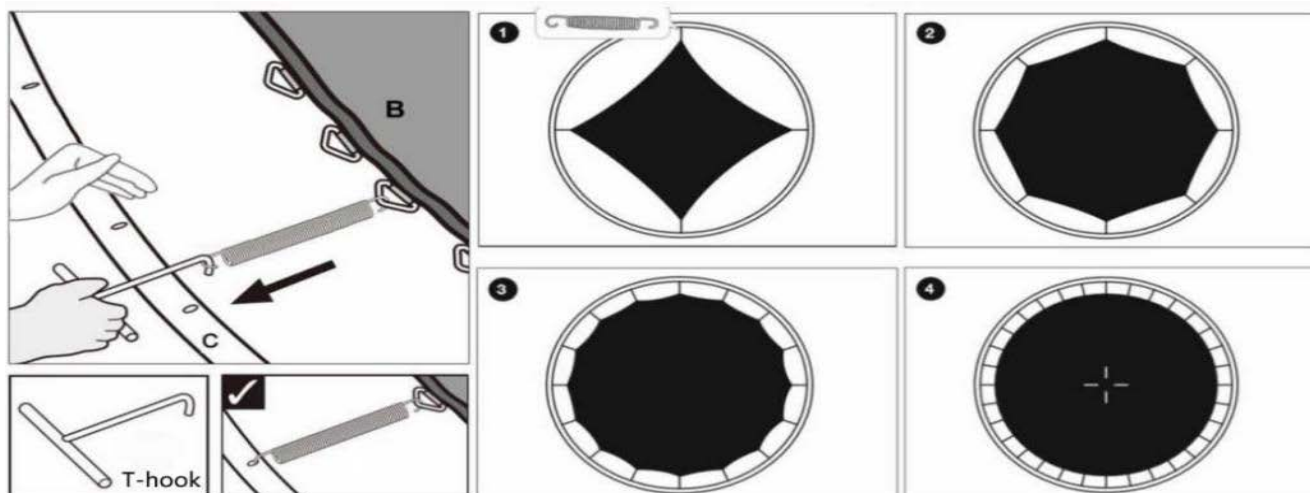



6. Přidržte T-hák (G) a zatáhněte ho směrem k horní kolejnici (C), jak je znázorněno na obrázku; zahákněte T-hák do otvoru v rámu, dokud zcela nezapadne.

**Důležité:**

**Pružiny musí být namontovány na horní kolejnici tímto způsobem a zcela zasunuty do otvoru v horní části rámu.**

**⚠ TOP TIP!**

**Umístění další pružiny musí být vždy na opačné straně rámu, aby se napětí šířilo rovnoměrně.**

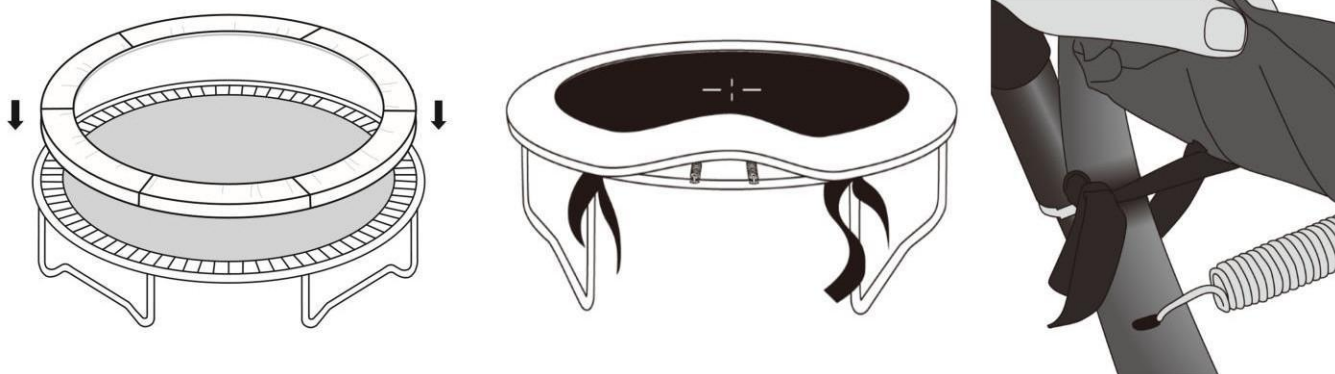





7. Položte kryt rámu (A) na vnější okraj, aby byly pružiny zakryty. Ujistěte se, že pokrývá všechny kovové části.
8. Připevněte pásy umístěné na spodní straně krytu rámu k rámu trampolíny. Nepřipevňujte pásy na pružiny.

## Ochranná síť - Uživatelská příručka

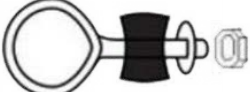

## Seznam částí ochranné sítě:

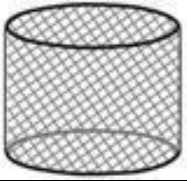
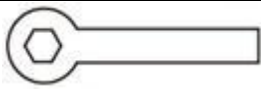
Položka	Část	Popis	8FT	10FT	12FT	14FT	15FT	16FT
K		Spodní trubice	6	6	8	6	6	6
L		Horní trubice	6	6	8	6	6	6
M		Šroub ve tvaru O	6	6	8	6	6	6
N		Vidlicový šroub	6	6	8	6	6	6
O		Ochranná síť	1	1	1	1	1	1
P		Klíč	1	1	1	1	1	1

### Kroky:

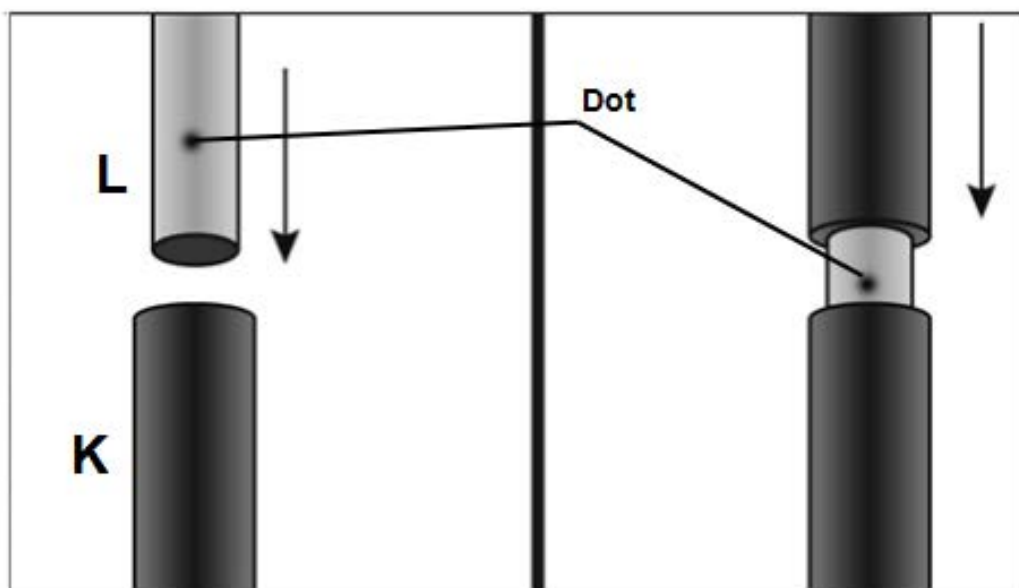

1. Připojte spodní trubici (K) k horní trubici (L). **Poznámka: Na konci horních trubíc jsou tečky pro znázornění hloubky zásunu.**



2. Zasuňte spojené trubice do ochranné sítě (O) podle obrázku výše.

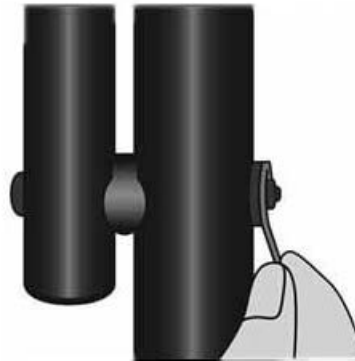
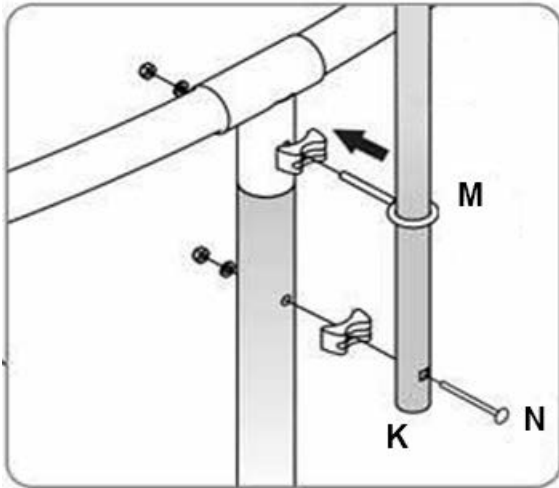
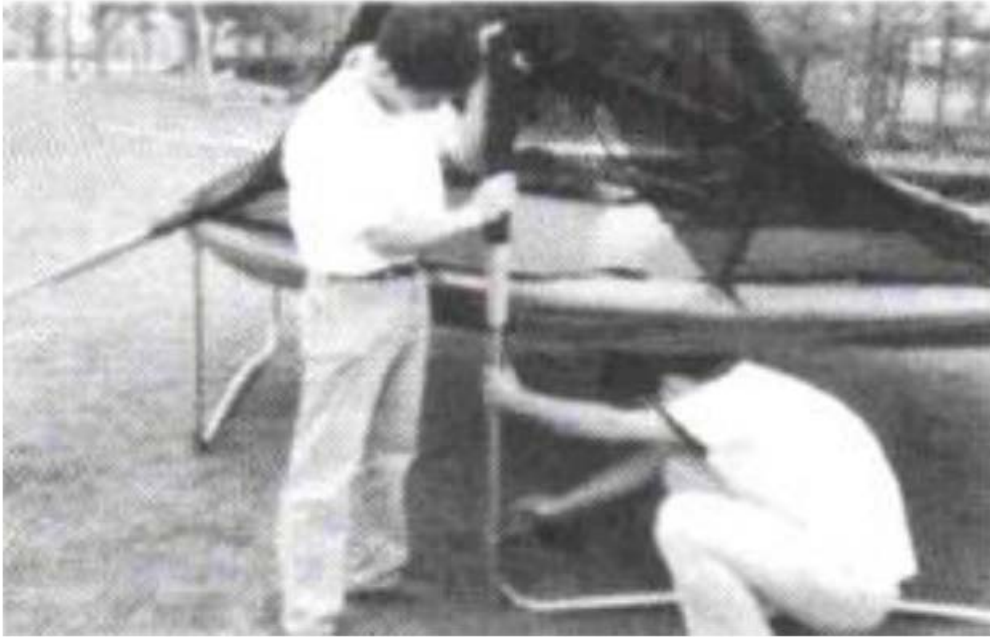

3. Jedna osoba drží pevně spojené trubice, druhá osoba pevně připevní spodní část trubice (K) k prodlužovací trubici pomocí šroubu ve tvaru O (M) a vidlicového šroubu (N), poté vidlicový šroub připevní klíčem (P).

**(Trampolína 14FT, 15FT, 16FT má pouze 6 pólů, pevně upevněte prodlužovací trubice s horní kolejnici pomocí delšího šroubu (I) v místě, kde nejsou žádné póly.)**



4. Připevněte spony na V-úchyty skákací plachty a zavěste žebřík na horní kolejnici, která je pod vchodem na trampolínu.

5. Vaše ochranná síť je nyní kompletní!



### !△ VAROVÁNÍ

Měli byste se nyní vrátit zpět a znovu zkontrolovat, zda jste vše upevnili pomocí šroubů správně tak, že je ochranná síť odolná proti nárazu. V opačném případě nebude ochranná síť správně fungovat.

Poté dokončete montáž.



# DŮLEŽITÉ

**Pro vaši bezpečnost nezapomeňte ochrannou síť bezpečně uzavřít vchod na trampolínu před jejím použitím.**

## **PROSÍM, PŘEČTĚTE SI!!!**

**V PŘÍPADĚ CHYBĚJÍCÍCH NEBO ZLOMENÝCH ČÁSTÍ, PROSÍM, KONTAKTUJTE MÍSTO, KDE BYL PRODUKT ZAKOUPEN.**

**VAROVÁNÍ:** Dodavatel neručí za úrazy způsobené při používání trampolíny.

**NEŽ ZAČNETE POUŽÍVAT TRAMPOLÍNU**

**Přečtěte si a pochopte všechny informace uvedené v této příručce.**

U všech fyzických sportů a aktivit existuje určité riziko zranění, pokud nebudete opatrní. Abyste předešli úrazům a zajistili si budoucí potěšení z trampolíny, dodržujte tato bezpečnostní pravidla a tipy.

### **OBECNÉ BEZPEČNOSTNÍ POKYNY**

**Než začnete trampolínu používat, přečtěte si a dodržujte všechny pokyny.**

- Před každým použitím byste měli zkontrolovat ochrannou síť, zda neobsahuje ohnuté ocelové trubky, potranou skákací plachtu, uvolněné nebo zlomené pružiny a celkovou stabilitu trampolíny. Před použitím trampolíny se vždy ujistěte, že zařízení funguje normálně a bezpečně.
- Nikdy by neměly na trampolíně skákat dvě osoby najednou. Ochranná síť byla navržena jen pro zachycení jedné osoby.
- U dětí používajících trampolínu je vyžadován dohled dospělých. Účelem bezpečnostní sítě není nahradit dohled dospělých.
- Tento výrobek je určen pouze pro domácí použití.
- Nepoužívejte trampolínu ve větrných podmínkách.
- Aby se zabránilo pádům a zapletení, měli by uživatelé trampolíny opatrně nastupovat a vystupovat pouze pomocí vchodu. Dospělí by měli pomáhat malým dětem ven a dovnitř.

## **BEZPEČNOSTNÍ MONTÁŽ**

**Před zahájením montáže si prosím přečtete montážní pokyny.**

- Bezpečnostní síť musí být sestavena dospělými osobami. K montáži jsou zapotřebí dvě nebo více osob.
- Popis a číslování částí naleznete v tabulce výše. Před tím, než začnete s montáží, ujistěte se, že máte všechny části po ruce. Pokud vám chybí některé části, kontaktujte prodejce, u kterého jste trampolínu zakoupili.
- Noste rukavice, abyste chránili ruce během montáže.

Až budete připraveni začít, ujistěte se, že máte dostatek místa a čistý a suchý prostor pro montáž.



# DÔLEŽITÉ INFORMÁCIE

- VAROVANIE! DOHLAD DOSPELÝCH JE VŽDY VYŽADOVANÝ.
- Odporúčaný vek 6+.
- Žiadne kotrmelce alebo saltá – môžu spôsobiť vážne zranenia.

## VAROVANIE!

- ✧ Maximálna hmotnosť:  
8 FT, 10 FT 120 KG  
12 FT, 14 FT, 15 FT, 16 FT 150 KG
- ✧ Nevhodné pre deti do 3 rokov – malé časti, nebezpečenstvo udusenía.
- ✧ Trampolína je určená len na vonkajšie použitie.
- ✧ Len pre jedného používateľa naraz. Nebezpečenstvo kolízie.
- ✧ Pred použitím vždy zatvorte vchod v sieti.
- ✧ Skáčajte bez topánok.
- ✧ Nepoužívajte trampolínu, ak je mokrá.
- ✧ Pred použitím vyprázdňte vrecká.
- ✧ Vždy skáčajte uprostred skákacej plachty.
- ✧ Nejedzte pri skákaní. Odporúča sa neskákať ihneď po jedle.
- ✧ Nevyskakujte z trampolíny vchodom v sieti.
- ✧ Nepoužívajte trampolínu za silného vetra a zaistite ju.
- ✧ Trampolínu musí zostaviť dospelá osoba v súlade s montážnymi pokynmi a potom ju pred prvým použitím skontrolovať.
- ✧ Obmedzte čas nepretržitého používania (pravidelne zastavujte).

## UŽITOČNÉ RADY

- ✧ Táto trampolína nie je určená na zakopanie do zeme.
- ✧ Trampolína musí byť umiestnená na rovnom povrchu najmenej 2 m od akýchkoľvek konštrukcií alebo prekážok, ako je plot, garáž, dom, previsnuté vetvy, šnúra na bielizeň alebo elektrické vodiče.
- ✧ Neinštalujte trampolínu na betón, asfalt alebo iný tvrdý povrch. Takisto nie v blízkosti iných konfliktných zariadení, ako sú bazény, hojdačky, šmykľavky alebo preliezačky.
- ✧ Akékoľvek úpravy pôvodnej trampolíny vykonané spotrebiteľom (napríklad pridanie príslušenstva) sa musí vykonať podľa pokynov výrobcu.
- ✧ Pred každým použitím skontrolujte trampolínu a ochrannú sieť.
- ✧ Ak sa používa prístupový rebrík, mal by sa odstrániť, keď sa trampolína nepoužíva.
- ✧ Pod trampolínou nesmú byť žiadne deti/zvieratá/prekážky.
- ✧ Na trampolínu vstupujte iba vchodom v sieti. Uistite sa, že ste vchod bezpečne zavreli, než začnete skákať. Použitie: Pred odrazom sa uistite, že je vchod bezpečne zatvorený.
- ✧ Neskáčajte úmyselne na ochrannú sieť, pretože by ju to oslabilo.
- ✧ Na trampolínu a ochrannú sieť pripájajte iba príslušenstvo schválené výrobcom.
- ✧ Skáčajte vždy uprostred trampolíny s dohľadom a vedením dospelých.

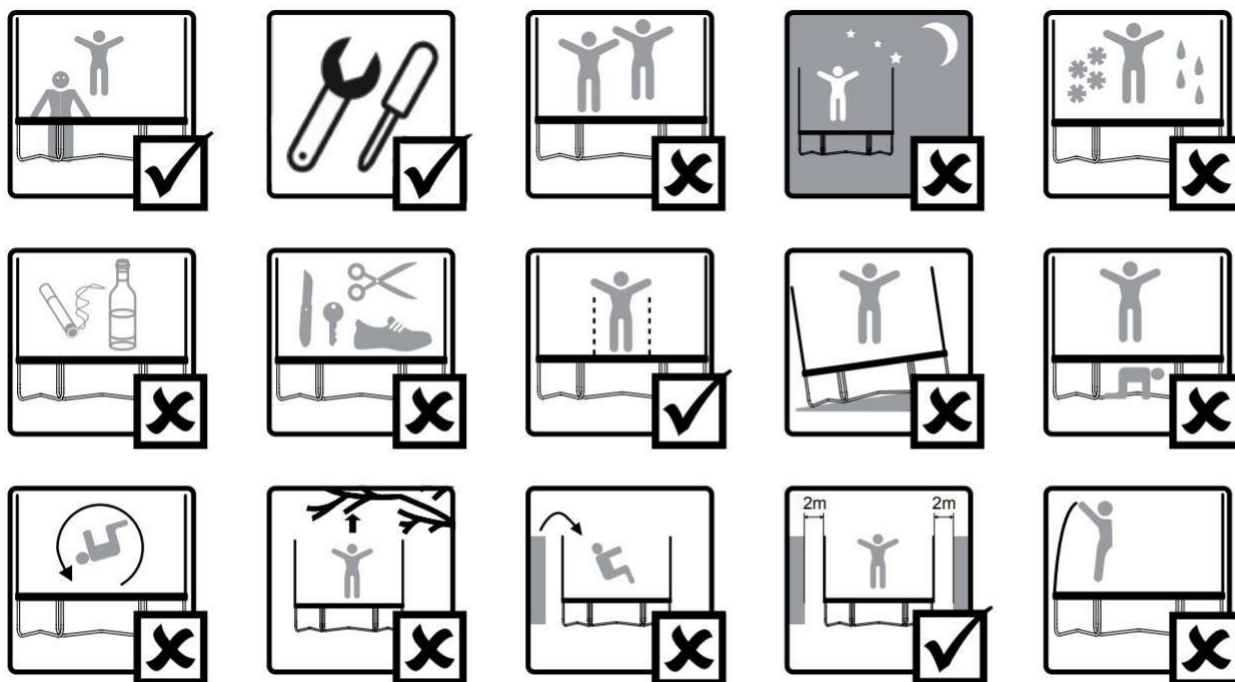

## POKYNY NA MONTÁŽ A ÚDRŽBU

- ✧ Je nutné vykonávať kontroly a údržbu hlavných častí (ochranné siete, ochranného rámu, skákacej plachty a pružín) na začiatku každej sezóny a tiež v pravidelných dvojtýždňových intervaloch. Ak tieto kontroly nie sú vykonávané, trampolína by sa mohla stať nebezpečnou.
- ✧ Skontrolujte dotiahnutie všetkých matíc a skrutiek a prípadne ich dotiahnite.
- ✧ Skontrolujte, či sú všetky pružiny stále neporušené a nemôžu sa počas používania uvoľniť.
- ✧ Skontrolujte všetky kryty a ostré hrany a v prípade potreby ich vymeňte.
- ✧ Uschovajte návod na údržbu.
- ✧ Vonkajšie trampolíny by mali byť vybavené zariadením, ktoré za silného vetra neumožňuje premiestňovanie vplyvom vetra (napríklad oceľové tyče v zemi alebo bremená ako vak na piesok alebo vodné vaky), predmety zachytávajúce vietor, ako je ochranná sieť a skákaca plachta, by mali byť odstránené.
- ✧ V niektorých krajinách môže počas zimného obdobia trampolínu poškodiť snehové zaťaženie a veľmi nízka teplota. Odporúča sa odpratávanie snehu a skladovanie skákacej plachty a ochrannej siete vnútri.
- ✧ Skontrolujte, či skákaca plachta, ochranná sieť, ochranný rám a pružiny nie sú poškodené.
- ✧ **POZNÁMKA:** Slnčné svetlo, dážď, sneh a extrémne teploty časom znižujú pevnosť týchto častí.
- ✧ Pri používaní trampolíny sa uistite, že je suchý zips správne uzatvorený!
- ✧ Trampolína a ochranná sieť by mali byť v zime zabalené. Uistite sa, že sú všetky diely suché a bezpečne zabalené. Skladujte v suchu, aby ste podporili životnosť produktu. Vždy pamätajte na opotrebenie vplyvom počasia a vetra.
- ✧ Odporúčame trampolínu zabezpečiť a uviazať pri silnom vetre. Uvážte trampolínu minimálne na troch miestach rovnomerne rozmiestnených po ráme trampolíny.
- ✧ Nezabezpečujte nohy trampolíny, pretože by mohli byť nesprávne vyrovnané a poškodiť trampolínu. V prípade potreby trampolínu úplne demontujte. Pokiaľ nie je trampolína zaistená pri silnom vetre, môže to viesť k veľkému nebezpečenstvu.
- ✧ Pokiaľ sa trampolína dlhšiu dobu nepoužíva (napríklad v zime), odporúča sa použiť kryt proti počasiu, aby sa zabránilo zničeniu skákacej plachty spôsobenému opadaným lístím a vetvičkami. Trampolínu, najmä ochranné časti, sa odporúča skladovať na suchom mieste, aby sa predĺžila životnosť zariadenia.

## MANIPULÁCIA S TRAMPOLÍNOU

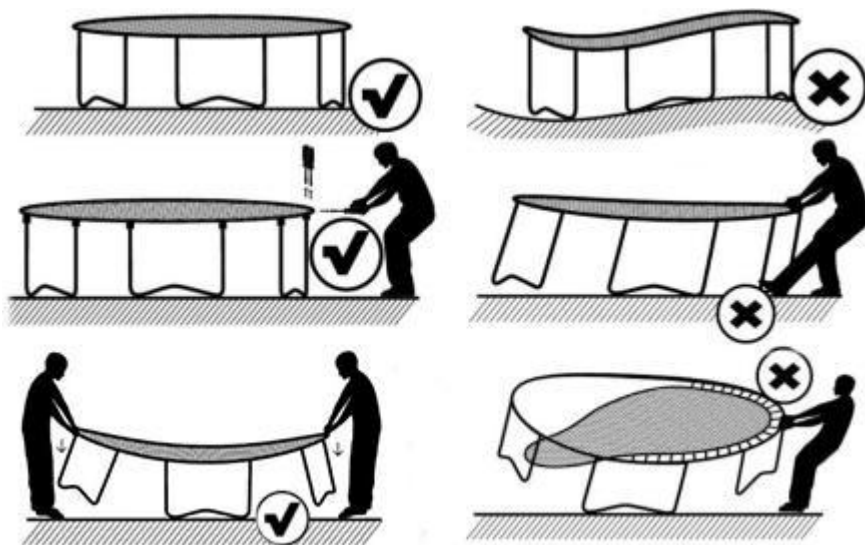

PRED ZAČIATKOM MONTÁŽE TRAMPOLÍNY SI PROSÍM PREČÍTAJTE TIETO POKYNY. NESPRÁVNA MONTÁŽ SPÔSOBÍ POŠKODENIE RÁMU TRAMPOLÍNY.

- ✧ Uistite sa, že je trampolína umiestnená na rovnom povrchu. Nerovnomerné povrchy môžu spôsobiť pokrivenie rámu trampolíny.
- ✧ Pred inštaláciou pružín sa uistite, že sú všetky skrutky, ktoré držia spoje rámu, úplne utiahnuté. Ak tak neurobíte, rám sa zdeformuje.
- ✧ NETLAČTE vlastnou váhou proti nohe alebo rámu trampolíny. Spôsobí to pokrivenie trampolíny.
- ✧ NENECHÁVAJTE pružiny iba na jednej strane rámu trampolíny. Nerovnomerné rozloženie napätia pružín spôsobí deformáciu rámu.
- ✧ Ak sa rám trampolíny pokrivia, neznepokojujte sa, pretože systém „Quad-lock“ je navrhnutý tak, aby bol flexibilný. Dve osoby zatlačia na časť rámu, ktorá sa zdeformovala, tak ako je znázornené na obrázku. Rám sa vyrovná.
- ✧ Pokiaľ je potrebné s trampolínou pohnúť, mali by s ňou pohybovať aspoň dve osoby, udržiavať ju vodorovne, mierne ju zdvihnúť a preniesť. Pri demontáži trampolíny postupujte v opačnom poradí.
- ✧ Ak potrebujete trampolínu presunúť, mali by s ňou pohybovať aspoň dve osoby. Všetky spojovacie body by mali byť zabalené a zaistené páskou odolnou proti vetru, napríklad lepiacou páskou. Tým sa počas pohybu zachová neporušený rám a zabráni sa posunutiu a oddeleniu spojovacích bodov. Pri pohybe trampolínu mierne zdvihnite zo zeme a udržiavajte ju vodorovne so zemou. V prípade akéhokoľvek iného typu pohybu by ste mali trampolínu rozobrať.

## ZÁKLADNÉ SKOKY

### Základný skok

Začnite zo stoja s hlavou vztýčenou a pohľadom pred seba.

Pohybujte rukami dopredu a hore kruhovým pohybom.

Spojte chodidlá a prsty smerujte dole, keď ste vo vzduchu.

Keď dopadajú, udržujte nohy asi 30 cm od seba.

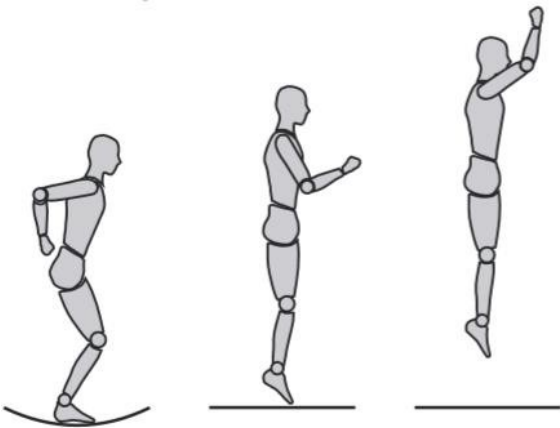

### Skok na kolená

Začnite zo stoja s hlavou vztýčenou a pohľadom pred seba.

Dopadnite na kolená, udržujte chrbát rovno a telo vztýčené.

Vráťte sa späť do vzpriamenej polohy.

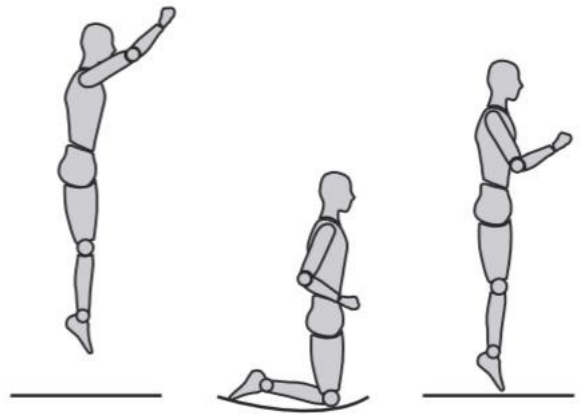

### Skok do sedu

Dopadnite do sedu s nohami rovnobežnými so skákacou plachtou.

Položte ruky vedľa bokov, keď dosadajú.

Zatlačte rukami a vráťte sa do vzpriamenej polohy.

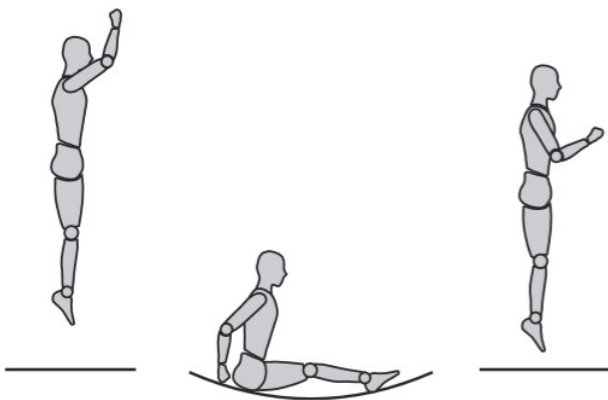

### Skok na brucho

Začnite nízkym odrazom a dopadnete na skákaciu plachtu v polohe na bruchu.

Hlavu držte hore a paže natiahnuté dopredu.

Zatlačte rukami a vráťte sa do vzpriamenej polohy.

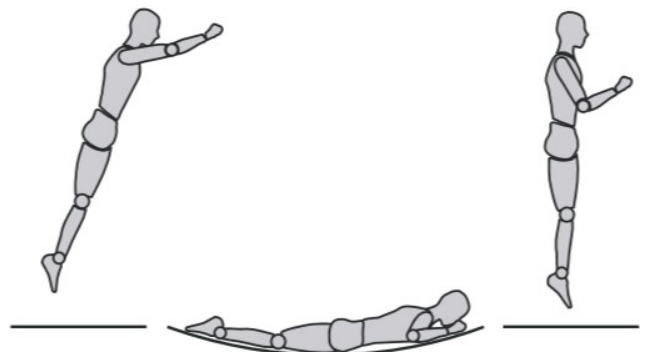

Ak si prajete ďalej rozvíjať vaše zručnosti, mali by ste kontaktovať certifikovaného inštruktora.









## Pred zahájením montáže si prečítajte montážne pokyny.

Popis a číslovanie dielov nájdete v nasledujúcej tabuľke.

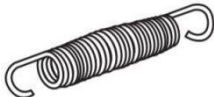
Uistite sa, že máte všetky uvedené súčasti. Ak vám chýbajú niektoré súčasti, kontaktujte miesto nákupu.

Počas montáže používajte rukavice, aby ste si chránili ruky pred zranením. Až budete pripravení začať, uistite sa, že máte dostatok miesta a čistý suchý priestor na montáž.

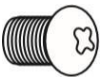
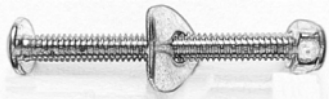
## Zoznam častí trampolíny

Položka	Časť	Popis	8FT	10FT	12FT	14FT	15FT	16FT
A		Kryt rámu	1	1	1	1	1	1
B		Skákacia plachta	1	1	1	1	1	1
C		Horná koľajnica	6	6	8	12	12	12
D		Pružina	48	60	72	96	108	108
E		Predlžovacia trubica	0	6	8	12	12	12
F		Noha v tvare W	3	3	4	6	6	6
G		T- hák	1	1	1	1	1	1
H		Skrutka	0	6	8	12	12	12
I		Dlhá skrutka	0	0	0	6	6	6
J		Skrutkovač	0	1	1	1	1	1

**POZOR:** Na nasledujúcu montáž sú potrební 2 dospelí ľudia v dobrom fyzickom stave. Noste správnu obuv a udržujte rovnováhu, aby ste zabránili pádu. Nedodržanie všetkých pokynov a varovaní môže mať vážne následky.

## Krok 1: Zostavenie rámu trampolíny

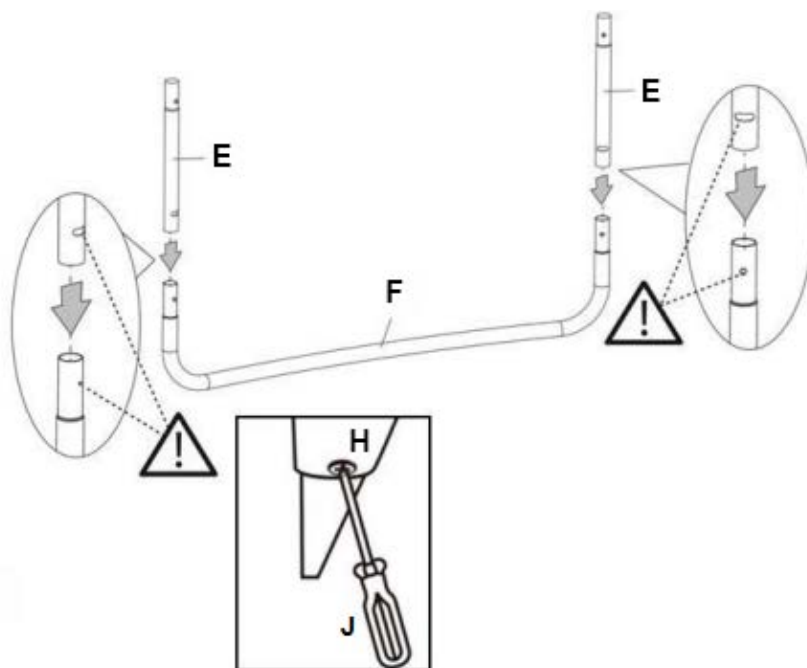

1. Pripojte dve predlžovacie trubice (E) k nohám v tvare W (F) a vytvorte skrutkovačom (J) tvar „U“ pomocou skrutiek (H). Opakujte tento krok so zvyšnými časťami.

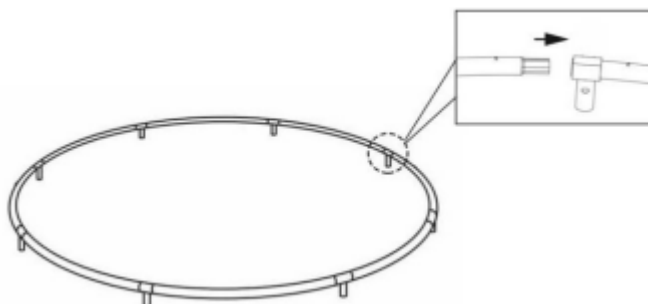

2. Začnite pripojením horných koľajníc (C) a vytvorte veľký kruh.

**Tip:** Požiadajte druhú osobu alebo použite múr, aby ste na rám vyvinuli určitý odpor, ktorý mu pomôže posunúť sa na miesto.

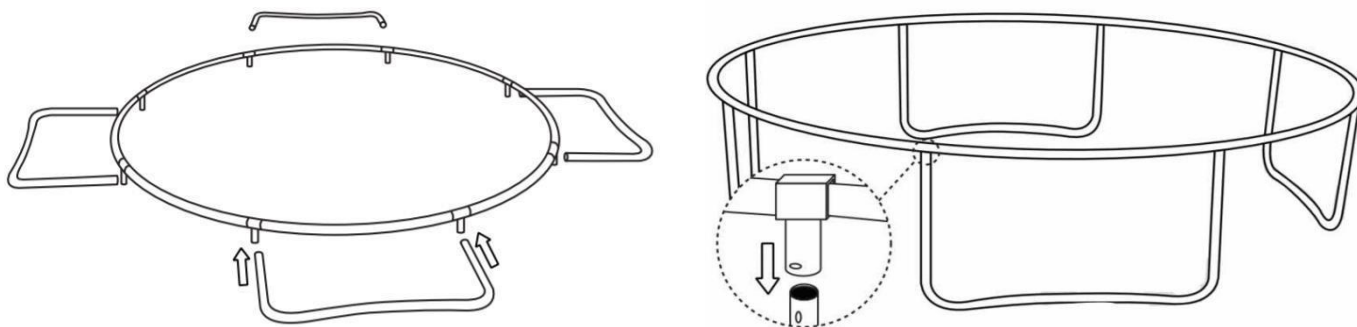

3. V tomto okamihu budú na zostavenie trampolíny nevyhnutné dve osoby. Jedna osoba zdvihne kruhové rámy. Druhá osoba zdvihne nohy v tvare W do stojatej (vertikálnej) polohy a vloží do konektorov. Uistite sa, aby boli zaist'ovacie otvory zarovnané.

## Krok 2: MONTÁŽ SKÁKACEJ PLACHTY A KRYTU



**UPOZORNENIE:** Na dokončenie umiestnenia všetkých pružín môžu byť potrebné 2 dospelé osoby. Pružiny vytvoria po zostavení vysokú úroveň napätia. Dávajte pozor, aby ste si neprivreli prsty.

Zaistite tak, aby otvory smerovali dovnútra.

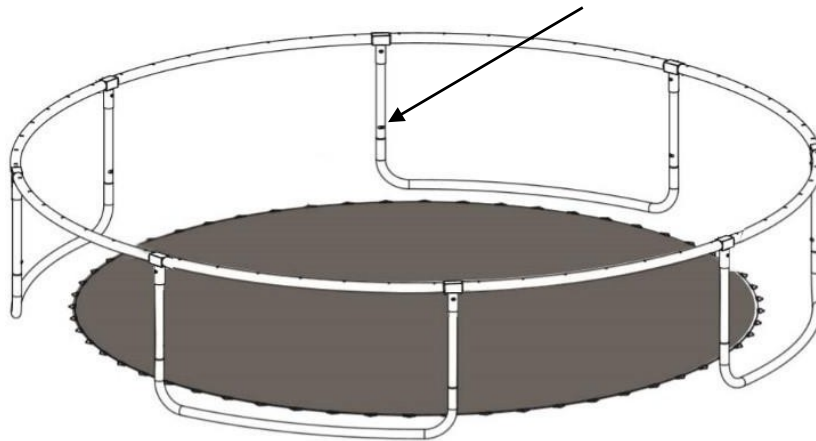

4. Umiestnite skákaciu plachtu (B) dovnútra rámu.

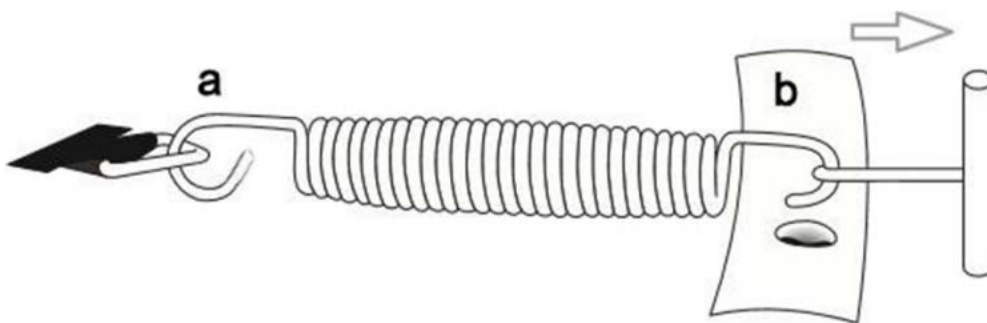

5. Vložte koniec pružiny „a“ do úchytovej skákacej plachty (B), potom vezmite pružinu (D) a vložte koniec „b“ do trubice hornej koľajnice.

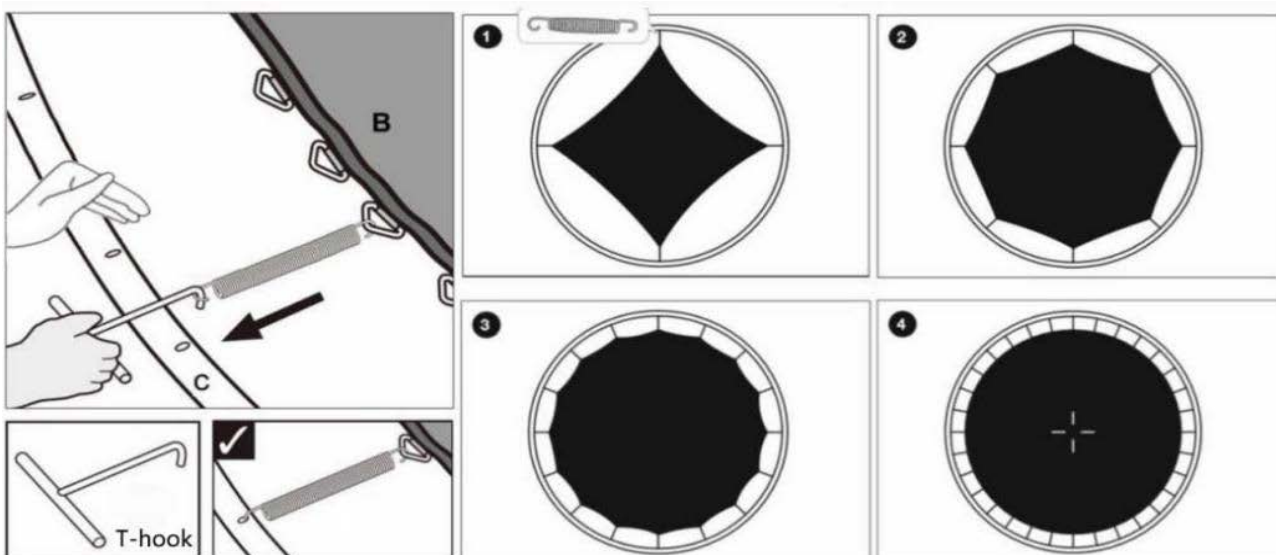



6. Pridržte T-hák (G) a zatahnite ho smerom k hornej koľajnici (C), ako je znázornené na obrázku; zaháknite T-hák do otvoru v ráme, kým úplne nezapadne.

**Dôležité:**

**Pružiny musia byť namontované na hornej koľajnici týmto spôsobom a úplne zasunuté do otvoru v hornej časti rámu.**

**⚠ TOP TIP!**

**Umiestnenie ďalšej pružiny musí byť vždy na opačnej strane rámu, aby sa napätie šírilo rovnomerne.**

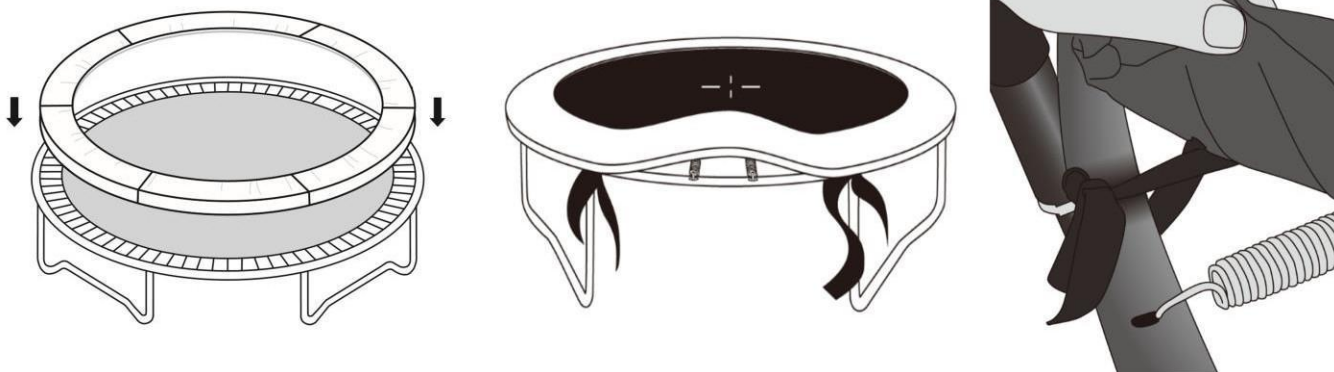







7. Položte kryt rámu (A) na vonkajší okraj, aby boli pružiny zakryté. Uistite sa, že pokrýva všetky kovové časti.
8. Pripevnite pásy umiestnené na spodnej strane krytu rámu k rámu trampolíny. Neprievňujte pásy na pružiny.



## Ochranná sieť – Používateľský manuál

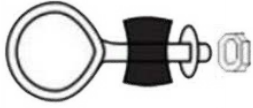

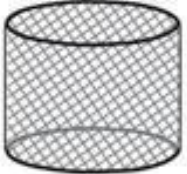
## Zoznam častí ochrannej siete:

Položka	Časť	Popis	8FT	10FT	12FT	14FT	15FT	16FT
K		Spodná trubica	6	6	8	6	6	6
L		Horná trubica	6	6	8	6	6	6
M		Skrutka v tvare O	6	6	8	6	6	6
N		Vidlicová skrutka	6	6	8	6	6	6
O		Ochranná sieť	1	1	1	1	1	1
P		Kľúč	1	1	1	1	1	1

## Kroky:

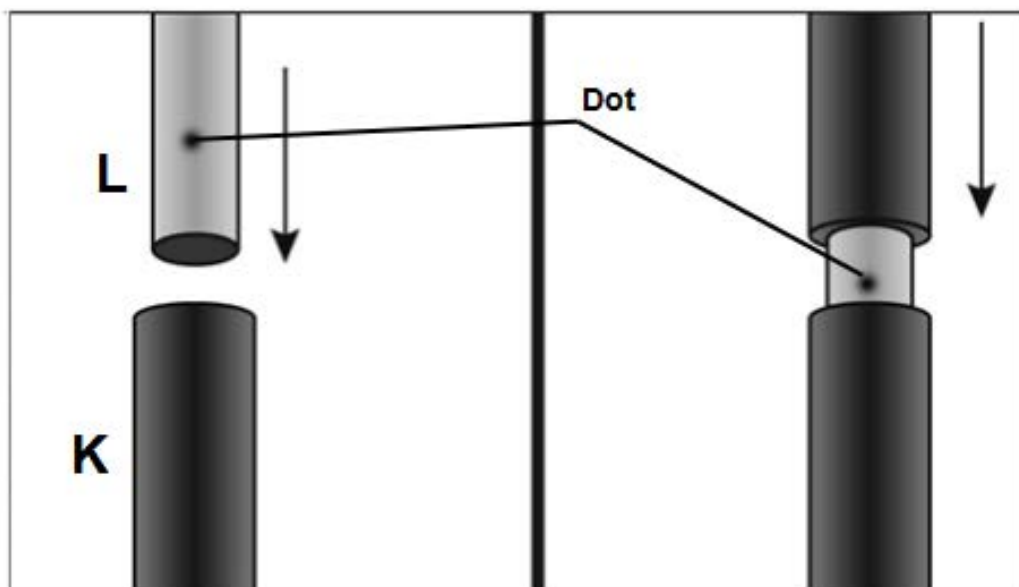

1. Pripojte spodnú trubicu (K) k hornej trubici (L). **Poznámka:** Na konci horných trubíc sú bodky na znázornenie hĺbky zasunutia.



2. Zasuňte spojené trubice do ochranné siete (O) podľa obrázka vyššie.

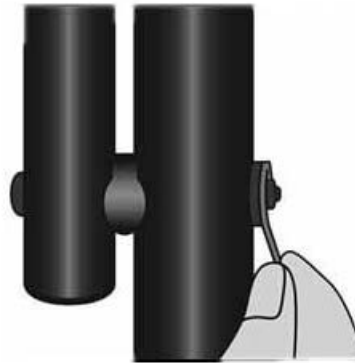
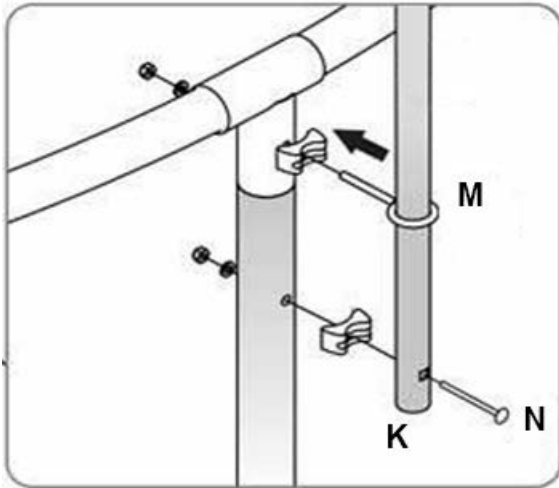
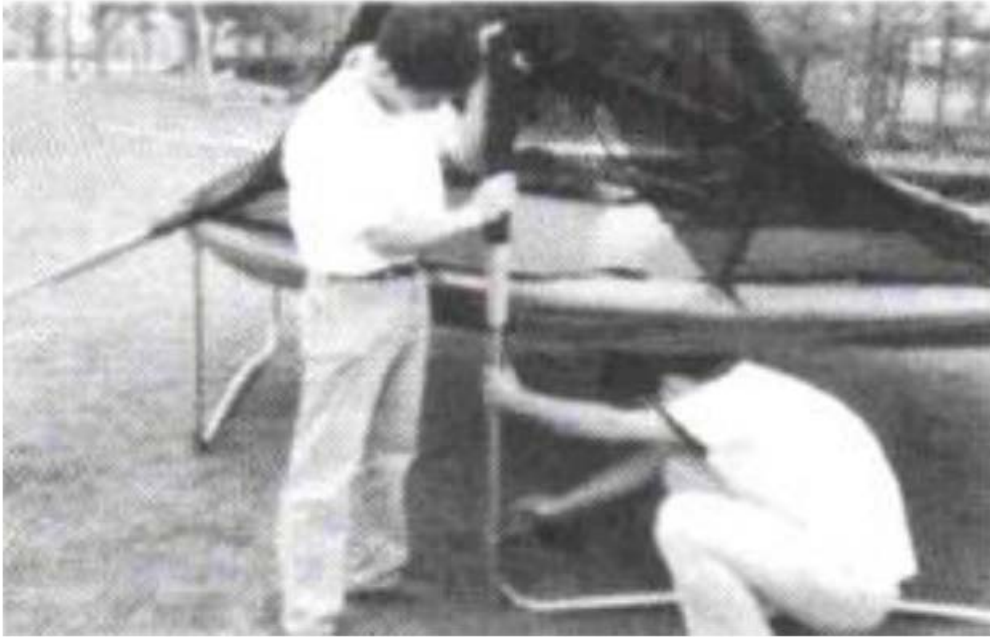

3. Jedna osoba drží pevne spojené trubice, druhá osoba pevne pripevní spodnú časť trubice (K) k predlžovacej trubici pomocou skrutky v tvare O (M) a vidlicovej skrutky (N), potom vidlicovú skrutku pripevní kľúčom (P).

**(Trampolína 14FT, 15FT, 16FT má iba 6 pólov, pevne upevnite predlžovacie trubice s hornou koľajnicou pomocou dlhšej skrutky (I) v mieste, kde nie sú žiadne póly.)**



4. Pripevnite spony na V-úchyty skákacej plachty a zaveste rebrík na hornej koľajnici, ktorá je pod vchodom na trampolínu.

5. Vaša ochranná sieť je teraz kompletná!



**! △ VAROVANIE**

Mali by ste sa teraz vrátiť späť a znovu skontrolovať, či ste všetko upevnili pomocou skrutiek správne tak, že je ochranná sieť odolná proti nárazu. V opačnom prípade nebude ochranná sieť správne fungovať.

Potom dokončíte montáž.

# DÔLEŽITÉ

Pre vašu bezpečnosť nezabudnite ochrannou sieťou bezpečne uzavrieť vchod na trampolínu pred jej použitím.

## PROSÍM, PREČÍTAJTE SI!!!

V PRÍPADE CHÝBAJÚCICH ALEBO ZLOMENÝCH ČASTÍ, PROSÍM, KONTAKTUJTE MIESTO, KDE BOLO ZARIADENIE ZAKÚPENÉ.

**VAROVANIE:** Dodávateľ neručí za úrazy spôsobené pri používaní trampolíny.

### NEŽ ZAČNETE POUŽÍVAŤ TRAMPOLÍNU

**Prečítajte si a pochopte všetky informácie uvedené v tomto manuáli.**

V prípade všetkých fyzických športov a aktivít existuje určité riziko zranenia, ak nebudete opatrní. Aby ste predišli úrazom a zaistili si budúce potešenie z trampolíny, dodržujte tieto bezpečnostné pravidlá a tipy.

### VŠEOBECNÉ BEZPEČNOSTNÉ POKYNY

**Než začnete trampolínu používať, prečítajte si a dodržiavajte všetky pokyny.**

- Pred každým použitím by ste mali skontrolovať ochrannú sieť, či neobsahuje ohnuté oceľové rúrky, roztrhnutú skákaciu plachtu, uvoľnené alebo zlomené pružiny a celkovú stabilitu trampolíny. Pred použitím trampolíny sa vždy uistite, že zariadenie funguje normálne a bezpečne.
- Nikdy by nemali na trampolíne skákať dve osoby naraz. Ochranná sieť bola navrhnutá len na zachytenie jednej osoby.
- V prípade detí používajúcich trampolínu je vyžadovaný dohľad dospelých. Účelom bezpečnostnej siete nie je nahradiť dohľad dospelých.
- Tento výrobok je určený iba na domáce použitie.
- Nepoužívajte trampolínu vo veterných podmienkach.
- Aby sa zabránilo pádom a zapleteniu, mali by používatelia trampolíny opatrne nastupovať a vystupovať len pomocou vchodu. Dospelí by mali pomáhať malým deťom von a dnu.



## **BEZPEČNOSTNÁ MONTÁŽ**

**Pred začatím montáže si prosím prečítajte montážne pokyny.**

- Bezpečnostná sieť musí byť zostavená dospelými osobami. Na montáž sú potrebné dve alebo viac osôb.
- Popis a číslovanie častí nájdete v tabuľke vyššie. Predtým, než začnete s montážou, sa uistite, že máte všetky časti po ruke. Ak vám chýbajú niektoré časti, kontaktujte predajcu, u ktorého ste trampolínu zakúpili.
- Noste rukavice, aby ste chránili ruky počas montáže.
- Až budete pripravení začať, uistite sa, že máte dostatok miesta a čistý a suchý priestor na montáž.



# FONTOS INFORMÁCIÓ

- FIGYELEM! TILOS FELNŐTT FELÜGYELETE & IRÁNYÍTÁSA NÉLKÜL HASZNÁLNI!
- Ajánlott életkor 6+ év.
- Tilos bukfencezni vagy szaltózni – súlyos sérülést okozhat.

## FIGYELMEZTETÉS!

- ✧ Maximális terhelhetőség:  
8FT, 10FT---120 KG  
12FT,14FT,15FT,16FT --- 150KG
- ✧ Nem alkalmas 36 hónapnál fiatalabb gyermekek számára - apró alkatrészek, fulladásveszély.
- ✧ A trambulín csak kültéri használatra alkalmas.
- ✧ Egyszerre csak egy felhasználó. Ütközésveszély.
- ✧ Ugrálás előtt mindig zárja be a biztonsági háló nyílását.
- ✧ Cipő nélkül ugráljon.
- ✧ Ne használja, ha az ugrálófelület nedves.
- ✧ Ugrálás előtt ürítse ki a zsebeit és a kezei is üresek legyenek.
- ✧ Mindig az ugrálófelület közepén ugráljon.
- ✧ Ne fogyasszon ételt ugrálás közben. Nem javasolt közvetlenül étkezés után ugrálni.
- ✧ Soha ne ugorjon ki a trambulínból.
- ✧ A trambulín mindig rögzítve legyen és ne használja erős szélben.
- ✧ A trambulínt felnőtt szerelje össze az összeszerelési utasításoknak megfelelően, majd az első használat előtt ellenőrizze.
- ✧ Ne használja folyamatosan hosszabb ideig. Tartson szünetet időről-időre.

## UTASÍTÁSOK

- ✧ A trambulínt nem szabad a földbe ásní.
- ✧ A trambulínt vízszintes felületen kell elhelyezni, legalább 2 méterre minden szerkezettől vagy akadálytól, például kerítéstől, garázstól, háztól, túlnyúló ágaktól, ruhaszárító kötelektől vagy elektromos vezetékektől.
- ✧ Ne helyezze a trambulínt betonra, aszfaltra vagy más kemény felületre. Ne helyezze épületek vagy más szerkezetek, például medence, hinta, csúszda vagy mászóka közelébe.
- ✧ A felhasználó által az eredeti trambulínon végzett bármilyen módosítást (pl. tartozék felszerelése) a gyártó utasításainak megfelelően kell végrehajtani.
- ✧ Minden használat előtt ellenőrizze a trambulínt és a biztonsági hálót.
- ✧ A trambulín létráját szerelje le, amikor a trambulín nincs használatban.
- ✧ Ellenőrizze, hogy a trambulín alatt nincsenek-e gyermekek / állatok / akadályok.
- ✧ A trambulínba csak a biztonsági háló nyílásán keresztül másszon be. Ugrálás előtt ellenőrizze, hogy a biztonsági háló nyílását biztonságosan becsukta.
- ✧ Ne ugorjon a biztonsági hálónak, mert az gyengíti.
- ✧ Csak a gyártó által jóváhagyott tartozékokat szereljen a trambulínra és a biztonsági hálóra.
- ✧ Mindig a szőnyeg közepén ugráljon és az ugrótechnikákat mindig felnőtt felügyelete és útmutatása mellett gyakorolja.

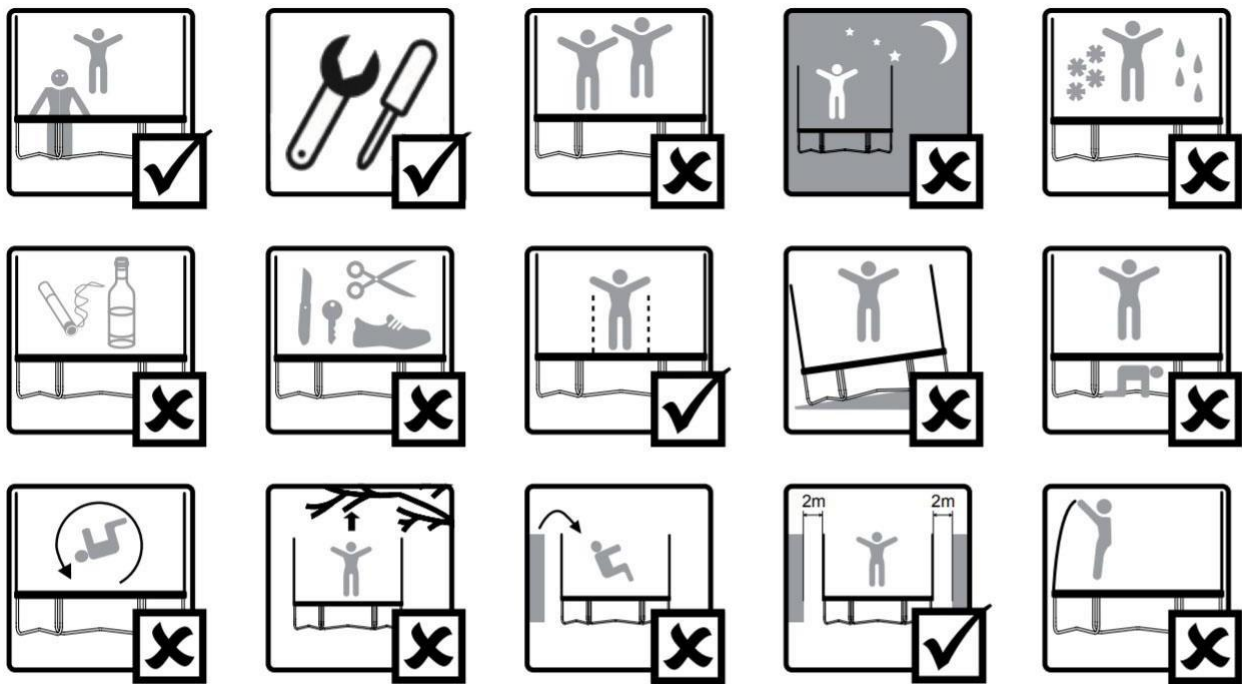

## ÖSSZESZERELÉSI ÉS KARBANTARTÁSI UTASÍTÁSOK

- ✧ Fordítson figyelmet a fő részek (váz, felfüggesztőrendszer, ugrólófelület, párnázás és burkolat) ellenőrzésére és karbantartására minden évszak elején, és rendszeresen kéthetente. Ezen ellenőrzések végrehajtása nélkül a trambulín használata veszélyes lehet.
- ✧ Ellenőrizze az összes anya és csavar szorosságát, és szükség esetén húzza meg őket.
- ✧ Ellenőrizze, hogy az összes rugós csatlakozás sértetlen és nem lazulhat meg használatkor.
- ✧ Ellenőrizze az összes burkolatot, párnázást és éles széleket, és szükség esetén cserélje ki.
- ✧ A használati útmutatót őrizze meg.
- ✧ A szabadtéri trambulínokat ki kell biztosítani, hogy erős szél esetén ne tudjanak elmozdulni (pl. talajba szúrt acélrudak, esetleg a lábak leterhelése homokzsákkal vagy vizes sákokkal), illetve a szélfogó részeket, mint például a háló és az ugrálószőnyeg, el kell távolítani.
- ✧ Bizonyos országokban a téli időszakban a hóterhelés és a nagyon alacsony hőmérséklet károsíthatja a trambulínt. Javasoljuk, hogy távolítsa el a havat, az ugrálószőnyeget és a burkolatot pedig bent tárolja.
- ✧ Ellenőrizze, hogy az ugrólófelület, a párnázás és a biztonsági háló hibamentesek.
- ✧ **MEGJEGYZÉS:** A napfény, az eső, a hó és a szélsőséges hőmérsékletingadozás idővel csökkenti ezen alkatrészek szilárdságát.
- ✧ Ügyeljen arra, hogy a trambulín használata közben a bekasztható rögzítőelemek megfelelően legyenek rögzítve!
- ✧ A trambulínt és a biztonsági hálót télen el kell csomagolni. Ellenőrizze, hogy minden alkatrész száraz és biztonságosan van elcsomagolva. Száraz helyen tárolja. Mindig vegye figyelembe az időjárás és a szél okozta kopást.
- ✧ A trambulínt erős szélben rögzítse az ugrólófelület vázához rögzített kötelekkel. Legalább három helyen rögzítse, egyenletesen elosztva a trambulín kerületén.
- ✧ Ne rögzítse a lábakat, mert azok kilazulhatnak, és tönkreteszhetik a trambulínt. Szükség esetén szerelje szét a trambulínt. Komoly veszélyt jelenthet, ha a trambulín nincs erős szélben rögzítve.
- ✧ Ha a trambulínt huzamosabb ideig nem használja például télen, a lehullott levelek és galyak miatt ajánlott az időjárás-védő burkolat használata. A termék élettartamának meghosszabbítása érdekében a terméket száraz helyen tárolja.

## A TERMÉK SZÁLLÍTÁSA

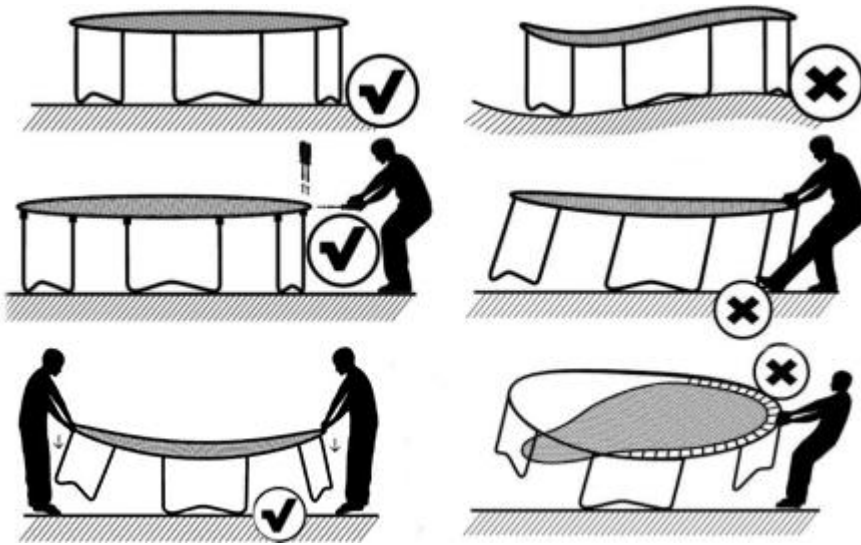

A TRAMBULIN ÖSSZESZERELÉSE ELŐTT OLVASSA EL AZ ÖSSZESZERELÉSI UTASÍTÁSOKAT. A HIBÁS ÖSSZESZERELÉS A TRAMPOLIN VÁZÁNAK KÁROSODÁSÁT OKOZHATJA.

- ✧ A trambulint vízszintes felszínre helyezze. Az egyenetlen talajfelület a trambulin keretének meggörbülését okozhatja.
- ✧ A rugók felszerelése előtt győződjön meg arról, hogy a vázat tartó összes csavar teljesen meg van húzva. Ennek elmulasztása a keret meggörbülését okozza.
- ✧ A rugók beakasztásakor NE használja a lábát a trambulin lábának vagy vázának kitámasztásához. A trambulin meggörbülhet.
- ✧ NE akassza a rugókat a vázba csak a trambulin egyik oldalán. A rugók egyenetlen eloszlása miatt a keret meggörbülhet.
- ✧ Ha a trambulin kerete meggörbül, ne aggódjon, mert a „Quad-lock” rendszert rugalmasnak tervezték. Egy felnőtt személy segítségével nyomja le a keret meggörbült részét, az ábra szerint. A keret így kiegyenesíthető.
- ✧ A trambulin mozgatásához legalább két ember szükséges. A trambulint vízszintesen kell tartani és kissé megemelni. A trambulin szétszereléséhez kövesse az összeszerelési lépéseket fordított sorrendben.
- ✧ A trambulin mozgatásához legalább két ember szükséges. Az összes csatlakozást ragasztószalaggal kell rögzíteni, amely megakadályozza a csatlakozópontok elmozdulását és szétcsúszását mozgatás során. Mozgatáskor emelje fel kissé a trambulint a talajtól, és tartsa vízszintesen. Egyéb mozgatás esetén szerelje szét a trambulint.

## ALAPGYAKORLATOK A TRAMBULINON

### ALAPUGRÁS

- \*Kezdje állóhelyzetben, fejét tartsa egyenesen, tekintetét az ugrószőnyeg szélén.
- \*Lendítse a karját előre és fel körkörös mozdulattal
- \*A levegőben szorítsa össze a lábait és a lábujjai lefelé irányuljanak.
- \*Landoláskor a lábait tartsa kb. 30 cm-re egymástól.

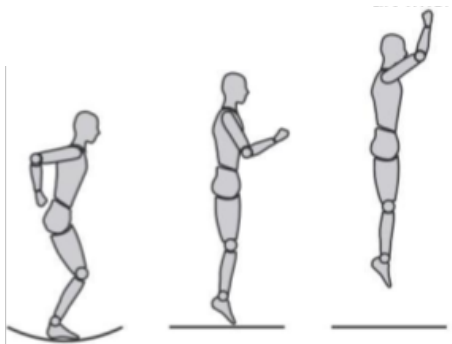

### TÉRDREESÉS

- \*Kezdjen állóhelyzetben ugrálni, tekintetét tartsa az ugrószőnyeg szélén.
- \*Landoljon a térdén, a hátát és testét egyenesen tartva.
- \*Ugorjon vissza állóhelyzetbe.

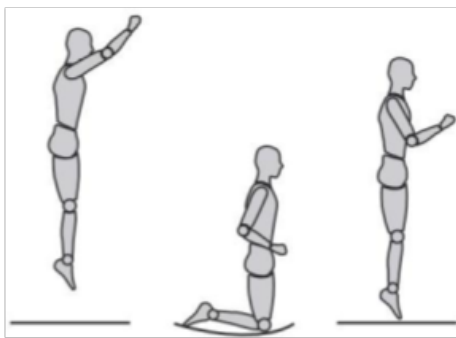

### FENÉKRE ESÉS

- \*Landoljon ülőhelyzetben az ugrószőnyegen.
- \*Kezeit helyezze az ugrószőnyegre a csípői mellett.
- \*Kezeivel nyomja fel magát az állóhelyzetbe visszatéréshez.

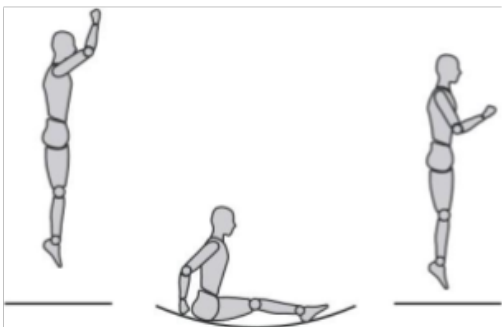

### HASRAESÉS

- \*Alacson ugrásból induljon, majd essen a hasára.
- \*Fejét tartsa fent, a karjait pedig előre nyújtva az ugrószőnyegen.
- \*Karjaival nyomja fel magát az állóhelyzetbe visszatéréshez.

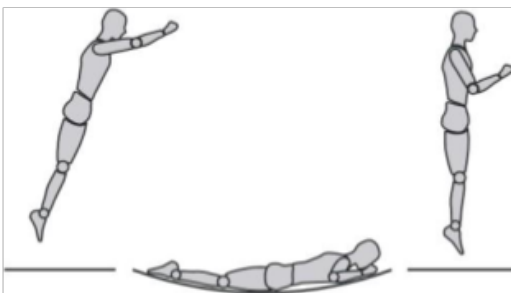

Trambulin képességei továbbfejlesztéséhez forduljon hivatalos trambulin oktatóhoz.









## Kérjük, a termék összeszerelése előtt olvassa el az összeszerelési utasításokat.

Az alkatrészek leírását és számozását lásd az alábbi táblázatban.

Győződjön meg róla, hogy rendelkezik az összes felsorolt alkatrésszel. Ha hiányzik valamilyen alkatrész, kérjük, forduljon az eladóhoz akitől a terméket vásárolta.

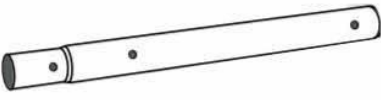
Kérjük, az összeszereléshez használjon kesztyűt, hogy megvédje kezét a sérülésektől. Kezdés előtt győződjön meg, hogy elegendő terület és tiszta, száraz talajfelület áll rendelkezésére az összeszereléshez.

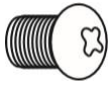
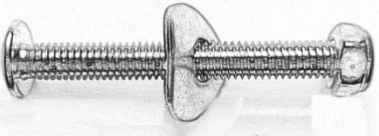
### Trambulin alkatrészlista

Cikk	Fotó	Alkatrész	8FT	10FT	12FT	14FT	15FT	16FT
A		Vázborítás	1	1	1	1	1	1
B		Ugrószőnyeg	1	1	1	1	1	1
C		Trambulin váz	6	6	8	12	12	12
D		Rugó	48	60	72	96	108	108
E		Láb hosszabbítás	0	6	8	12	12	12
F		W-alakú Láb	3	3	4	6	6	6
G		Rugó horog	1	1	1	1	1	1
H		Csavar	0	6	8	12	12	12
I		Hosszúcsavar	0	0	0	6	6	6
J		Csavarhúzó	0	1	1	1	1	1

**FIGYELEM:** Az összeszereléshez két jó kondícióban lévő felnőtt szükséges. Viseljen megfelelő cipőt és figyeljen az egyensúlyára az esések megelőzése érdekében. Az összes utasítás és figyelmeztetés pontos be nem tartása súlyos sérülést okozhat.

## 1. lépés: A váz összeszerelése

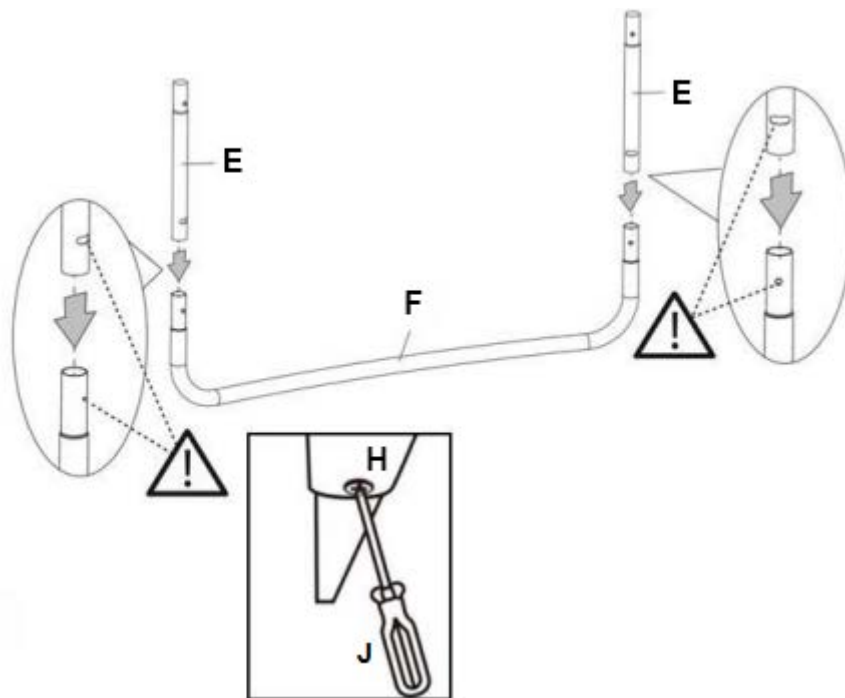

1. Csatlakoztasson két láb hosszabbítást (E) a W-alakú lábakhoz (F), és rögzítse csavarokkal (H) és csavarhúzóval (J). Ismételje meg ezt a lépést a maradék darabokkal a többi U láb elkészítéséhez. Ha elkészült, tegye félre őket.

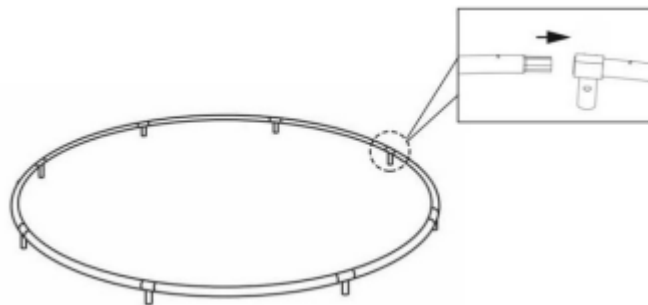

2. Hozzon létre egy nagy kört a felső sínek (C) és a T-csatlakozók egymáshoz csatlakoztatásával.

**Tip:** A segítője vagy egy fal segítségével fejtessen ki ellenállást a váz ellen az utolsó darab behelyezésekor.

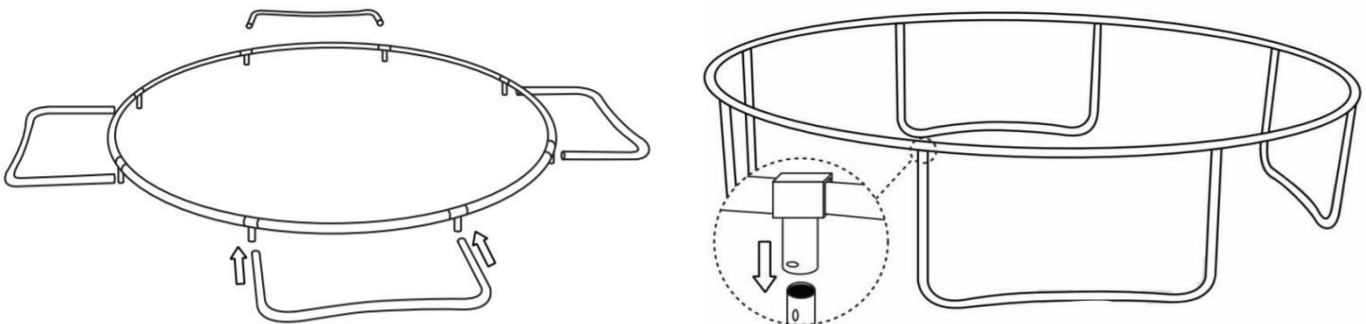

3. Ettől a ponttól két emberre lesz szükség. Az egyik emelje fel az imént létrehozott kör vázat. A másik személy a W alakú lábcsőveket emelje álló (függőleges) helyzetbe és illessze a T-csatlakozókra. Fontos, hogy a lábakon és a T-csatlakozókon lévő lyukak egymást fedjék.

## 2. lépés: Az ugrószőnyeg és a borítás összeszerelése



**FIGYELMEZTETÉS:** 2 felnőttre lehet szükség a rugók felhelyezéséhez. A rugók összeszereléskor nagy feszültséget okoznak. Kérjük, figyeljen, hogy ne csípje oda az ujjait.

A lyukak

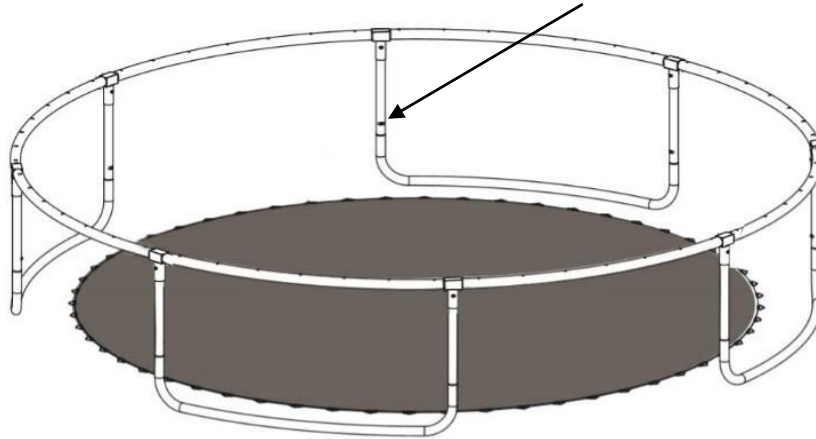

befelé  
nézzenek.

4. Helyezze el az ugrószőnyeget (B) a kereten belül.

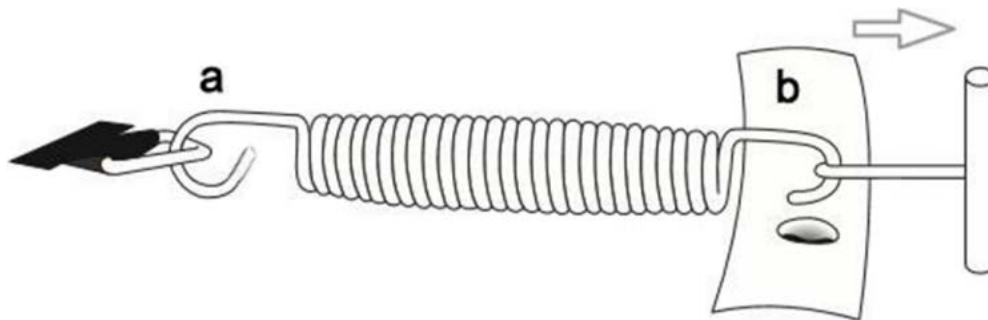

5. Helyezze a rugó 'a' végét a trambulin ugrószőnyeg (B) gyűrűibe, majd a rugó 'b' végébe akassza be a rugó horog (G) kampós végét.

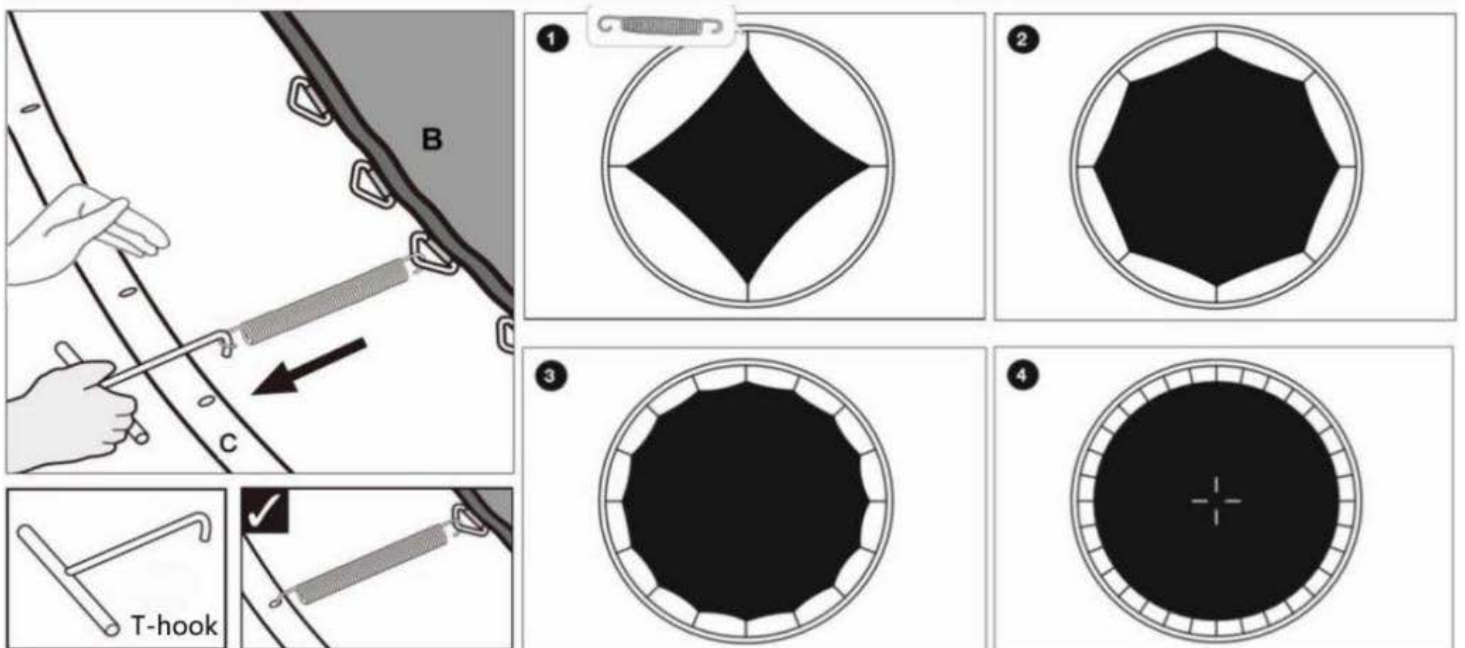



6. Tartsa szorosan a rugó horgot (G) és húzza vele a rugót a trambulín váz (C) felé az ábra szerint, majd nyomja be a horgot a váz lyukába, amíg a rugó teljesen be nem akad. Üssön rá, ha a horog nincs teljesen a lyukban.

**Fontos:**

A rugókat az alább leírt sorrendben kell csatlakoztatni és fontos hogy a rugó kampói teljesen illeszkedjenek a váz lyukaiba.

**⚠ TOP TIP!**

Mindig két egymással szembeni rugót csatlakoztasson a vázhoz, majd egy szomszédost és megint azzal szemben. Ez azért fontos, hogy a rugók feszültsége egyenletesen legyen a vázon elosztva.

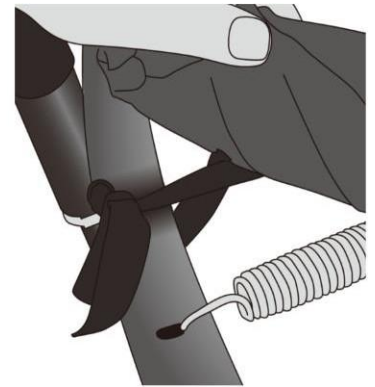
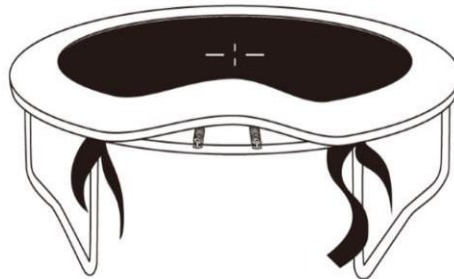
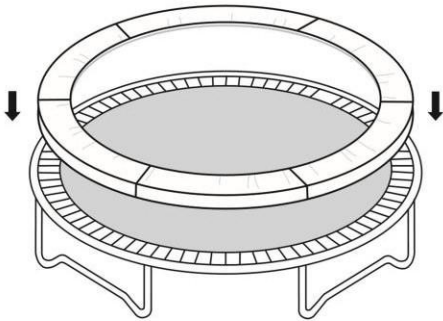







7. Helyezze a vázborítást (A) a váz külső peremére úgy, hogy a rugók el legyenek takarva. Úgy helyezze a vázra, mint egy zuhany sapkát. Győződjön meg arról, hogy az összes fém alkatrész fedve van.
8. Kösse a vázborítás alsó oldalán található hevedereket a kerethez. Ne kösse őket a rugókhoz.

## Biztonsági háló Használati Utasítás

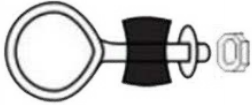

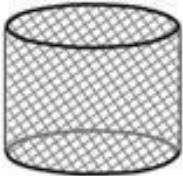
## Biztonsági háló alkatrész lista:

Cikk	Fotó	Alkatrész	8FT	10FT	12FT	14FT	15FT	16FT
K		Alsó rúd	6	6	8	6	6	6
L		Felső rúd	6	6	8	6	6	6
M		O-alakú csavar	6	6	8	6	6	6
N		Villás csavar	6	6	8	6	6	6
O		Biztonsági háló	1	1	1	1	1	1
P		Csavarkules	1	1	1	1	1	1

## Lépések :

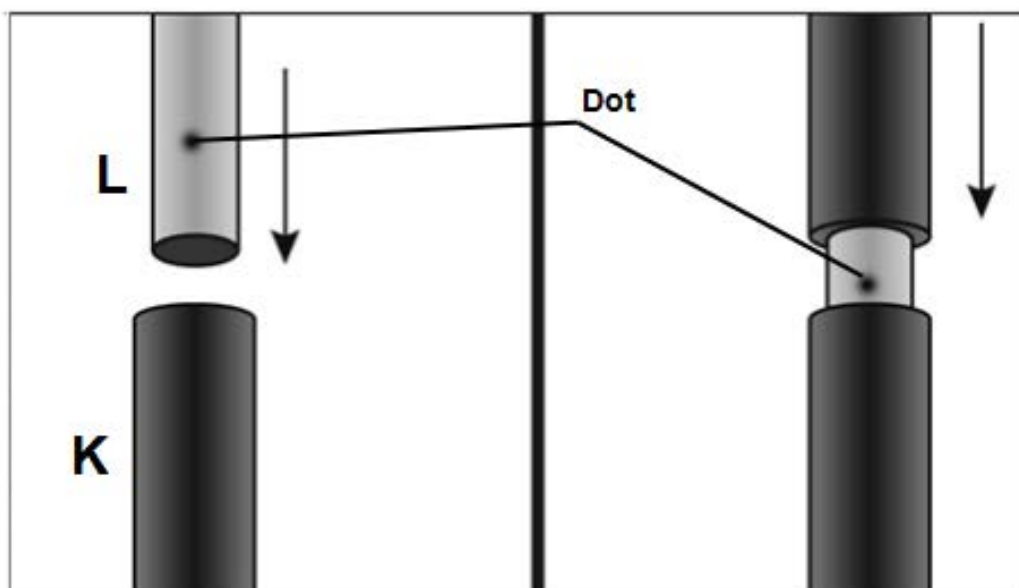

1. Csatlakoztassa az alsó rudat (K) a felső rúdhoz (L). **Megjegyzés: A felső rudak végén besüllyesztett pontok találhatóak.**



2. Csúsztassa a rudakat a biztonsági háló (O) tokjaiba az ábra szerint.

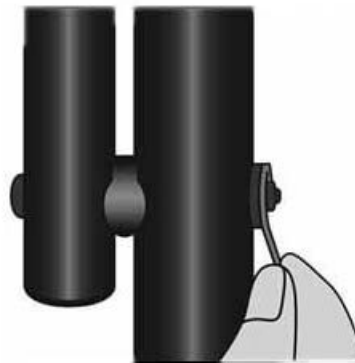
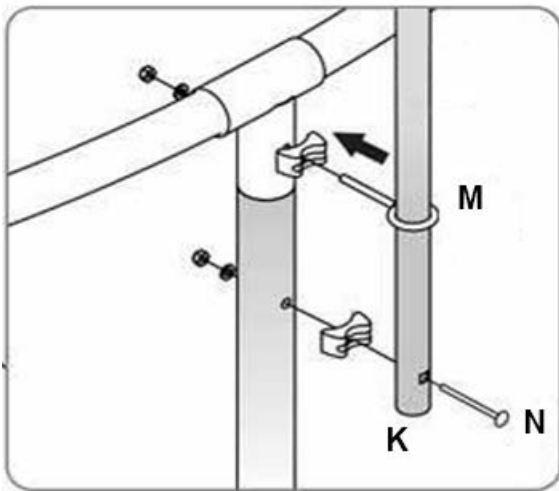
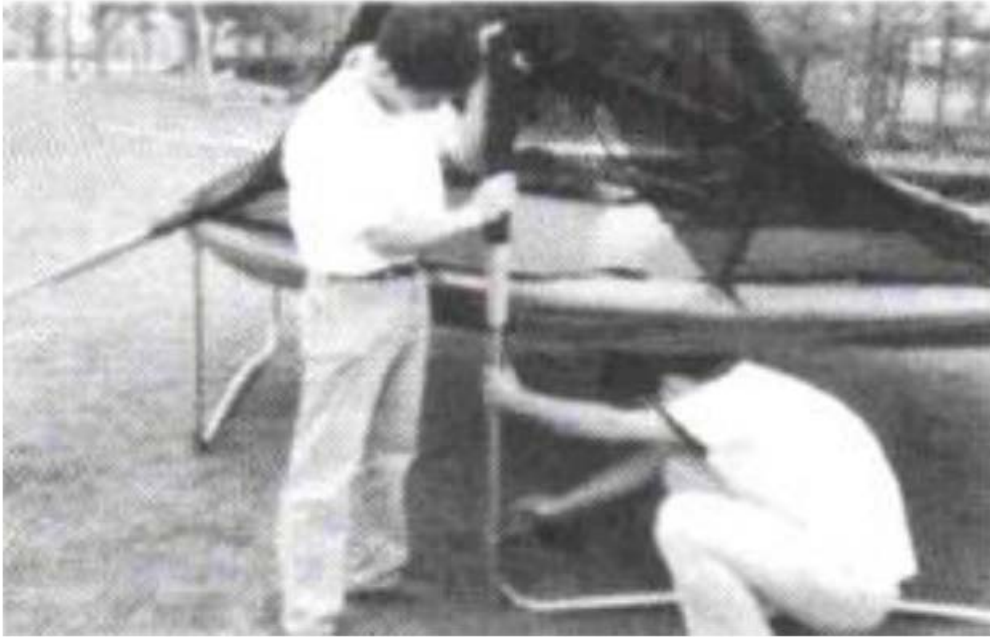

3. Egy ember tartsa stabilan a hálószerkezetet, míg a másik az O-alakú csavarral (M) és a villás csavarral (N) rögzítse az alsó rudat (K) a lábhosszabbítóhoz, majd csavarja be a villás csavart a csavarkulccsal (P).

**A 14FT, 15FT, és 16FT trambulinnak csak 6 rúdja van. A rúd nélküli helyeken a hosszú csavarral (I) szilárdan rögzítse a lábhosszabbítót a vázhoz.)**



4. Csatlakoztassa a csatokat az ugrószőnyeg V-gyűrűihez, és akassza a létrát a vázra a biztonsági háló bejárata alá.

5. Ezzel kész a trambulín biztonsági hálója!





# FONTOS

**A saját biztonsága érdekében a trambulín használata előtt mindig zárja be a biztonsági háló nyílását.**

## **HIÁNYZÓ VAGY TÖRÖTT ALKATRÉSZEK ESETÉN LÉPJEN KAPCSOLATBA AZ ELADÓVAL.**

**FIGYELMEZTETÉS:** A gyártó nem vállal felelősséget a trambulín használatából adódó esetleges sérülésekért.

### **A TRAMBULÍN HASZNÁLATA ELŐTT**

**Olvassa el és értse meg a használati utasításban megadott összes információt.**

Mint minden fizikai sportnál és tevékenységnél, a trambulín használata során is sérülésre kerülhet sor, ha nem fordítunk kellő figyelmet. A sérülések elkerülése és a trambulín élvezetes használata érdekében mindenképpen tartsa be ezeket a biztonsági szabályokat és tippeket.

### **ÁLTALÁNOS BIZTONSÁGI UTASÍTÁSOK**

- Kérjük, olvassa el és kövesse az összes utasítást a trambulín használata előtt.
- Minden használat előtt ellenőrizze a trambulín stabilitását, valamint hogy a biztonsági háló ép, a rudak nem hajlottak, az ugrószőnyeg nem szakadt, és nincsenek laza vagy törött rugók. A trambulín használata előtt mindig ellenőrizze, hogy a berendezés állapota megfelelő és biztonságosan használható.
- Egynél több személy soha ne ugráljon a trambulínon. A biztonsági hálót csak egy személyre tervezték.
- A trambulínt gyermekek csak felnőtt felügyelet mellett használják. A biztonsági háló célja nem a felnőtt felügyelet helyettesítése.
- Ez a termék csak otthoni használatra készült.
- Ne használja a trambulínt szeles körülmények között.
- Az esések és hálóba gabalyodás megelőzése érdekében a trambulín használói csak a biztonsági háló nyílásán keresztül másszanak be és ki. Kisgyermekek csak felnőtt segítségével másszanak be és ki.
- Ne álljon a trambulín vázára.



## A HÁLÓ BIZTONSÁGOS ÖSSZESZERELÉSE

### **Kérjük, olvassa el az utasításokat a szerelés megkezdése előtt.**

- A biztonsági hálót felnőtteknek kell összeszerelniük. Az összeszereléshez két vagy több személy szükséges.
- Az alkatrészek leírását és számozását lásd a fenti táblázatban. Az összeszerelés megkezdése előtt ellenőrizze, hogy az összes felsorolt alkatrész megvan. Ha hiányzik valamilyen alkatrész, kérjük, lépjen kapcsolatba a kereskedővel, akitől a trambulint vásárolta.
- Viseljen kesztyűt, hogy kezét védje az összeszerelés során.
- Kezdés előtt győződjön meg, hogy elegendő terület és tiszta, száraz talajfelület áll rendelkezésére az összeszereléshez.

**Manufacturer • Výrobce • Výrobca • Termelő**  
Shaoxing Yijian Mechanical Co.,Ltd  
Huashe Industry Zone, Keqiao district  
Shaoxing City 311800

**Importer • Dovožce • Dovožca • Importőr**  
Alza.cz a.s., Jankovcova 1522/53  
170 00 Prague 7, Czech Republic  
[www.alza.cz](http://www.alza.cz)

All rights reserved. © 2020 Alza.cz a.s.